

# RENPHO User Manual

## Leg Massager

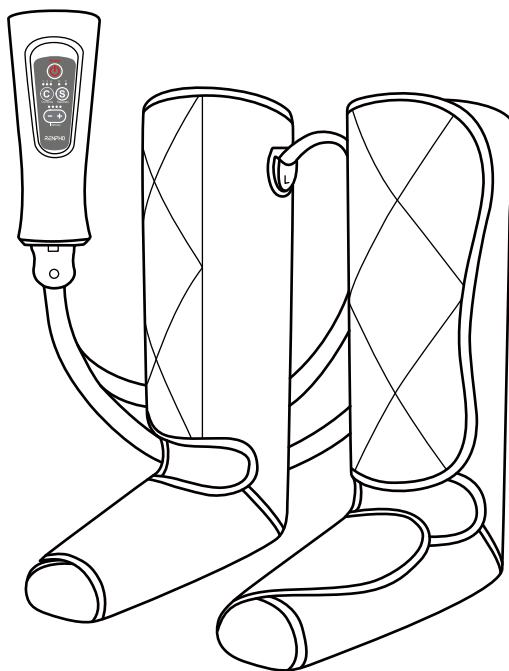

Model: RF-ALM071

# CONTENTS

---

1. English .....	01-10
2. Deutsch .....	11-21
3. Français .....	22-32
4. Italiano .....	33-43
5. Español .....	44-53

Thank you for your purchase of RENPHO Leg Massager. This Leg Massager is designed to massage your feet and calves. It helps to relieve muscle pain and fatigue. You should use it with care and safety in mind. To ensure safety and avoid any property damage, please read this manual carefully and use as indicated. Non-compliance may cause serious injuries or death and/or severe property damage.

## Important Safety Instructions

When using the appliance, basic precautions should always be followed, including the following:

**READ ALL INSTRUCTIONS CAREFULLY BEFORE USING.**

- This appliance can be used by children aged 8 years and above and persons with reduced physical, sensory or cognitive capabilities or lack of experience and knowledge if they have been given supervision or instruction concerning use of the appliance in a safe way and understand the hazards involved.
- Children should not play with the appliance.
- Cleaning and user maintenance shall not be made by children.
- This appliance should not be used for any medical purposes. It is designed for household use only.

**DANGER** - To reduce the risk of electric shock and fire:

1. Never use pins or other metallic fasteners with this appliance.
2. Ensure that the electrical voltage and frequency of the circuit correspond to those indicated on the adapter.
3. Do not leave the appliance unattended when it is working.
4. Always unplug the power adapter from the electrical outlet after each use.
5. Do not plug or unplug the power adapter or air hose with wet hands.
6. Keep the cord and appliance away from heated surfaces.

**WARNING** - To reduce the risk of fire, electric shock, or injury to persons, please follow the instructions below:

1. If you fall into any of the following user groups, please consult a doctor before use:
  - Pregnant or lying-in women
  - Children
  - Elderly (over 65 years old)
  - Persons with skin infections, sensitivity, redness, wound, and/or burns on the skin
  - Persons using a pacemaker or other implantable medical device

- Persons with heart disease, malignant tumors, or other serious health conditions
  - Persons receiving medical treatment or feel discomfort during massages
  - Persons suffering from osteoporosis, diabetes, or thrombosis
  - Persons with high or abnormal blood pressure
  - Persons suffering from a sensory impairment that reduces the feeling of pain (e.g. metabolic disorder)
  - Persons suffering from fever over 100.4 °F/38 °C
2. Stop using if you feel abnormal or unwell after use and consult a doctor.
  3. DO NOT use spare parts that are not approved by RENPHO.
  4. Non-professional repair personnel should not dismantle or replace the appliance without manufacturer permission.
  5. DO NOT use the appliance if wrap surfaces or the power cord are damaged.
  6. DO NOT use or store the appliance in a place with humidity such as a bathroom or places with high temperature.
  7. DO NOT carry the appliance by the power cord or handheld controller.
  8. DO NOT use while sleeping, operating machinery, or after alcohol consumption.
  9. DO NOT stand or walk while using the appliance.
  10. DO NOT expose the handheld controller, the wraps, or the power adapter to water as this may result in malfunction or electric shock.
  11. DO NOT scratch, excessively bend, pull, or twist the wire of the power adapter.
  12. DO NOT place heavy objects on or insert any foreign objects into the slit (this may cause fire and electric shock).
  13. DO NOT use the sharp tools to scratch or puncture the wraps, as this may cause the appliance to an air leak.
  14. DO NOT use wraps directly on swollen, inflamed areas, sensitive skin, or skin eruptions.
  15. DO NOT use the appliance for more than 30 minutes at a time. Extensive use could lead to the appliance's excessive heating and shorter lifespan.
  16. DO NOT operate under a blanket or pillow. Excessive heating can occur and cause fire, electric shock, or injury to persons.
  17. DO NOT use the appliance on pets or animals.

## **SAVE THESE INSTRUCTIONS**

## **About the RENPHO Leg Massager**

### **1. What's in the box**

1 Pair of calf & foot wraps	1 x User manual
1 x Handheld controller	1 x Storage bag
1 x Power adapter	

## 2. Product introduction

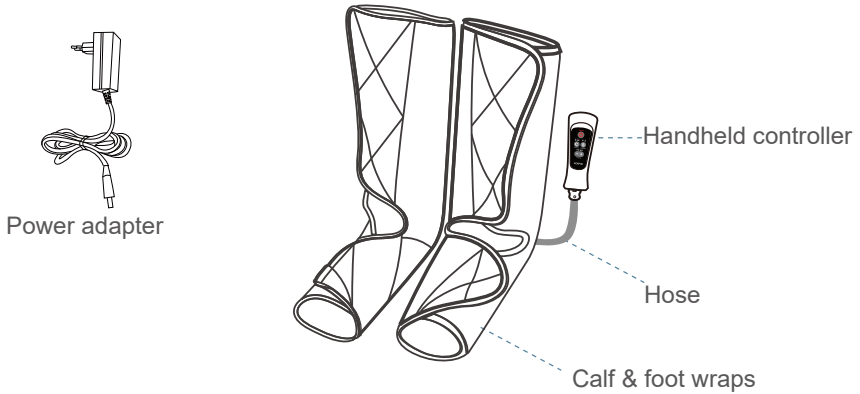

## Using the RENPHO Leg Massager

### 1. Before Use

1.1 When wearing the wraps, please make sure that you wear the corresponding wrap on the appropriate leg: Left and Right

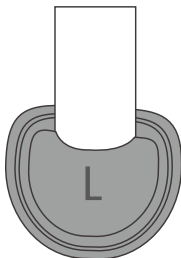

"L" for left leg

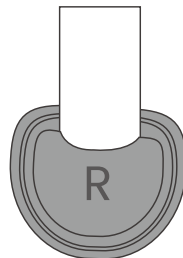

"R" for right leg

1.2 Make sure that the hose has been attached securely by aiming at the snap-fit joint to the controller as shown below.

1.3 If you feel the massage is a bit too powerful or prefer it to be less intense, please follow these recommendations:

- Choose the lowest intensity
- Loosen the velcro-strap of the corresponding part.
- It is recommended to leave enough room for 4 fingers to fit in between the massager and calf. Please refer to the image below.

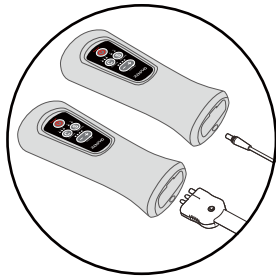

1.2

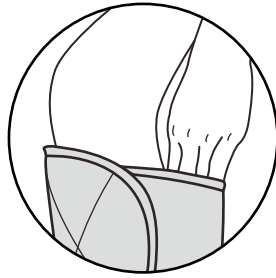

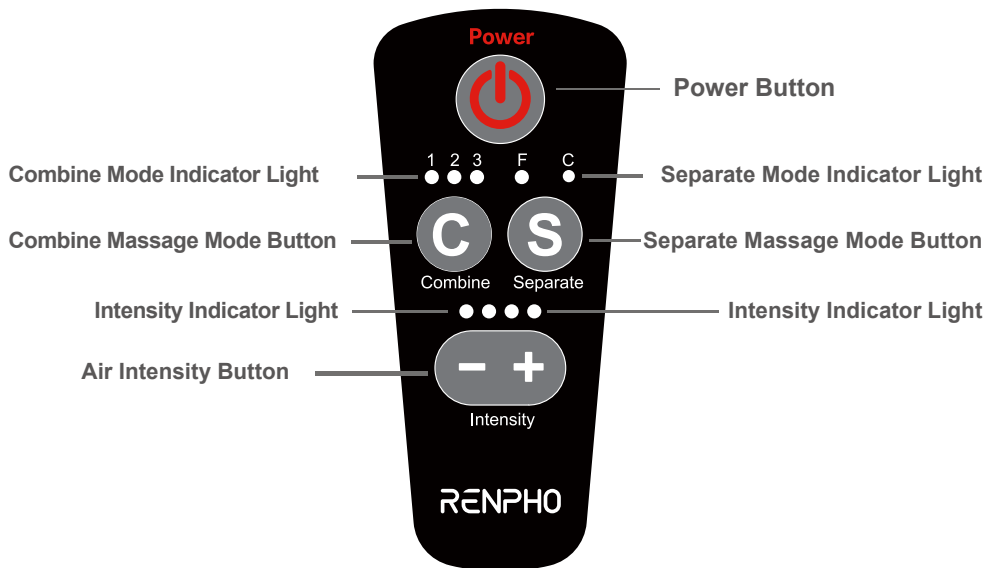

1.3

## 2. Operation Instruction



1. The indicator light of the intensity will be BLINKING RED when it is powered on successfully.

2. “” Power On/Off Button. Press to turn on/off the massager.  
The default mode is combine message mode 1 with air intensity 2.

3. “” Combine Message Modes. Press to select from the 3 combine message modes.  
Combine 1: Massage feet and calves  
Combine 2: Massage from calves to feet  
Combine 3: Massage from feet to calves

4. “” Separate Message Modes. Press to select from the calf and foot separately.  
F: Massage feet  
C: Massage calves

## Note:

- 1) The massager will be auto shut-off every 20 minutes. And before auto shut off, the indicator light of the corresponding mode will be BLINKING RED. Press the power button again to re-run the massager.
- 2) The massager comes with memory design without power cut off, so it automatically operates the last running mode and intensity when powering on.
5. “  ”Air Intensity Button. Press to reduce or enhance the intensity. There are 4 intensity levels for each mode, the default intensity is level 2. It is recommended to leave a gap available to put 4 fingers in it or choose the lower intensity if you feel powerful.

## Maintenance

### 1 Cleaning Method



- **Do not** machine wash. Do not immerse in any liquid to clean. Do not clean it with abrasive cleaners, brushes, gasoline, kerosene, glass polish, or paint thinner. It is recommended to wipe down the massager with a soft, slightly dampened cloth instead.

### 2. Packing Method

Please avoid folding the connection hose when packing; otherwise this may cause inflation failure.



## Troubleshooting

PROBLEM	CAUSE	SOLUTION
The product does not work	The power is not connected or the plug is loose	Plug in the power cord correctly
	The power switch is not on or auto-shut-off timer turns it off	Turn on the power switch
Some part can't inflate	The current massage mode exclude massage this part	Please choose the corresponding mode
	The tube have not been attached securely, and there is air leaks	Please check again if hose attached securely with controller. (no gap between hose interface and controller)

PROBLEM	CAUSE	SOLUTION
Some part can't inflate	The tube has been folded	Please avoid folding the tube when packing
Feel powerful or uncomfortable or tight	Wrap your legs too tight	<ol style="list-style-type: none"> <li>1. Choose the lower intensity</li> <li>2. Open the Velcro of the corresponding part</li> <li>3. Press POWER button to turn off</li> </ol>
	Maybe use the highest intensity	
The product suddenly stops working	The massager's over-heat protection feature will switch off the massager automatically when too hot	Wait for the massager to cool down before powering it back on
	20 minutes timer turns it off	Press the power button again
The handheld controller gets hot	The product have been used continuously for long time (The temperature rise of handheld controller is normal)	Recommended to use 20 minutes to 30 minutes to avoid OVER USE. After turning off, allow the massager to cool down before using again

PROBLEM	CAUSE	SOLUTION
Feel the difference of intensity when massaging two legs at the same time	When wearing the boots, the gap you leave may be different	Please leave the same gap when you wear it
If you encounter any other problems, contact: <a href="mailto:support-eu@renpho.com">support-eu@renpho.com</a>		

## Specifications

Product Name: RENPHO Leg Massager

Input: 12 V  $\equiv$  0.6 A

Rated Power: 7.2 W

Auto-off Timer: 20 minutes

## Warranty Policy

Your RENPHO product purchase is covered by a one-year limited manufacturer warranty from the date of delivery.

For warranty terms and conditions, please visit:  
<https://renpho.com/pages/warranty-terms-and-conditions>

Note: Product registration is not required for the warranty. If you choose not to register your product, it will not diminish the product warranty.

## Customer Service

Please feel free to contact us if you have any questions or concerns. RENPHO Customer Service Team guarantees a quick response and hassle-free solutions to any issue you may have within business hours.

 **Tel:** 1800 MY RENPHO (1800 69 7367) (AU ONLY)

Monday-Friday 9:00AM-6:00PM (AEST)

**+44(0)7434-666088 (UK ONLY)**

Monday-Friday 9:00AM-5:00PM(GMT)

 **Email:** support-au@renpho.com (AU)  
support-eu@renpho.com(UK&EU)

\*For defective products or the return of items, please contact us with your order number within the specified warranty period. **DO NOT** dispose of any product parts as they may be required for inspection/repair.

### 1. Meaning of the crossed-out wheeled bin symbol



The crossed-out wheeled bin symbol means that you are legally obliged to dispose of these appliances separately from unsorted municipal waste, i.e. old appliances must be disposed of separately from household waste. Batteries or rechargeable batteries that are not permanently installed must be removed beforehand and disposed of separately.

### 2. Options for returning old appliances

Owners of WEEE can return or collect it within the framework of the possibilities set up and available by public waste management authorities to ensure proper disposal.



Hereby, Shenzhen Ruiyi Business Technology Co., Ltd. declares that this equipment complies with Directive 2014/30/EU, Directive 2014/35/EU, Directive 2011/65/EU, Radio Equipment Regulations 2017, Restriction of the Use of Certain Hazardous Substances in Electrical and Electronic Equipment Regulations 2012, and other relevant provisions. The full text of the Declaration of Conformity can be obtained at the following internet address:  
<https://renpho.eu/pages/compliance-data>

Vielen Dank, dass Sie sich für das RENPHO Beinmassagegerät entschieden haben. Dieses Produkt wurde für Massage an Füßen und Waden konzipiert und hilft Ihnen, Verspannungen und Muskelschmerzen in diesen Bereichen zu lindern. Lesen Sie diese Gebrauchsanweisung vor Inbetriebnahme sorgfältig durch und achten Sie auf die Sicherheitshinweise, um Sach- oder Personenschäden zu vermeiden. Nichtbeachtung der Gebrauchsanweisung kann zu schweren oder tödlichen Verletzungen sowie schweren Sachschäden führen.

## Wichtige Sicherheitsanweisungen

Bei der Verwendung des Geräts sollten immer grundlegende Vorsichtsmaßnahmen befolgt werden, einschließlich der folgenden:  
**LESEN SIE ALLE ANWEISUNGEN VOR DER VERWENDUNG SORGFÄLTIG DURCH.**

- Dieses Gerät kann von Kindern ab 8 Jahren und Personen mit eingeschränkten physischen, sensorischen oder kognitiven Fähigkeiten oder Mangel an Erfahrung und Wissen verwendet werden, wenn sie beaufsichtigt oder in die sichere Verwendung des Geräts eingewiesen wurden und die damit verbundenen Gefahren verstehen.
- Kinder sollten nicht mit dem Gerät spielen.
- Reinigung und Benutzerwartung dürfen nicht von Kindern durchgeführt werden.
- Dieses Gerät darf nicht für medizinische Zwecke verwendet werden. Es ist nur für den Hausgebrauch bestimmt.

**GEFAHR –** Um das Risiko von Stromschlägen und Bränden zu verringern:

1. verwenden Sie niemals Stifte oder andere metallische Befestigungselemente mit diesem Gerät.
2. stellen Sie sicher, dass die elektrische Spannung und Frequenz des Stromkreises den Angaben auf dem Adapter entsprechen.
3. lassen Sie das Gerät während des Betriebs nicht unbeaufsichtigt.
4. ziehen Sie das Netzteil nach jedem Gebrauch immer aus der Steckdose.
5. stecken Sie das Netzteil oder den Luftschlauch nicht mit nassen Händen ein oder aus.
6. halten Sie das Kabel und das Gerät von heißen Oberflächen fern.

**WARNUNG –** Um das Risiko von Bränden, Stromschlägen oder Verletzungen von Personen zu verringern, befolgen Sie bitte die folgenden Anweisungen:

1. Falls Sie zu einer der folgenden Anwendergruppen gehören, konsultieren Sie bitte vor der Anwendung einen Arzt:

- Schwangere Frauen oder Frauen nach der Entbindung
  - Kinder
  - Ältere (über 65 Jahre)
  - Personen mit Hautinfektionen, Empfindlichkeiten, Rötung, Wunden und/oder Verbrennungen auf der Haut
  - Personen, die einen Herzschrittmacher oder ein anderes implantierbares medizinisches Gerät verwenden
  - Personen mit Herzerkrankungen, bösartigen Tumoren oder anderen schwerwiegenden Gesundheitszuständen
  - Personen, die sich in ärztlicher Behandlung befinden oder sich bei Massagen unwohl fühlen
  - Personen mit Osteoporose, Diabetes oder Thrombose
  - Personen mit hohem oder anormalem Blutdruck
  - Personen, die an einer Sinnesstörung leiden, die das Schmerz- mindert (z. B. Stoffwechselstörung)
  - Personen mit Fieber über 38 °C
2. Beenden Sie die Anwendung, wenn Sie sich nach der Anwendung abnormal oder unwohl fühlen und konsultieren Sie einen Arzt.
  3. KEINE Ersatzteile verwenden, die nicht von RENPHO freigegeben sind.
  4. Nicht professionelles Reparaturpersonal sollte das Gerät ohne Genehmigung des Herstellers nicht demontieren oder ersetzen.
  5. Verwenden Sie das Gerät NICHT, wenn die Wickelflächen oder das Netzkabel beschädigt sind.
  6. Verwenden oder lagern Sie das Gerät NICHT an einem Ort mit Feuchtigkeit wie einem Badezimmer oder an Orten mit hohen Temperaturen.
  7. Tragen Sie das Gerät NICHT am Netzkabel oder Handheld-Controller.
  8. NICHT im Schlaf, beim Bedienen von Maschinen oder nach Alkoholkonsum verwenden.
  9. Stehen oder gehen Sie NICHT, während Sie das Gerät benutzen.
  10. Setzen Sie den Handheld-Controller, die Hüllen oder das Netzteil NICHT Wasser aus, da dies zu Fehlfunktionen oder Stromschlägen führen kann.
  11. Das Kabel des Netzteils NICHT zerkratzen, übermäßig biegen, ziehen oder verdrehen.
  12. Stellen Sie KEINE schweren Gegenstände auf den Schlitz und stecken Sie keine Fremdkörper in den Schlitz (dies kann zu Feuer und Stromschlag führen).
  13. Verwenden Sie KEINE scharfen Werkzeuge, um die Hüllen zu zerkratzen oder zu durchstechen, da dies dazu führen kann, dass das Gerät austritt.
  14. Verwenden Sie Wickel NICHT direkt auf geschwollenen, entzündeten Stellen, empfindlicher Haut oder Hautausschlägen.
  15. Verwenden Sie das Gerät NICHT länger als 30 Minuten am Stück. Übermäßiger Gebrauch kann zu einer übermäßigen Erwärmung des Geräts und einer kürzeren Lebensdauer führen.
  16. NICHT unter einer Decke oder einem Kissen arbeiten. Eine übermäßige Erwärmung kann auftreten und Feuer, Stromschläge oder Verletzungen von Personen verursachen.
  17. Verwenden Sie das Gerät NICHT bei Haustieren oder Tieren.

**BEWAHREN SIE DIESE ANLEITUNG AU**

# Über das RENPHO Beinmassagegerät

## 1. Lieferumfang

- 1 Paar Fuß- und Wadenmanschetten
- 1 x Steuergerät
- 1 x Netzteil
- 1 x Bedienungsanleitung
- 1 x Aufbewahrungstasche

## 2. Gerätebeschreibung

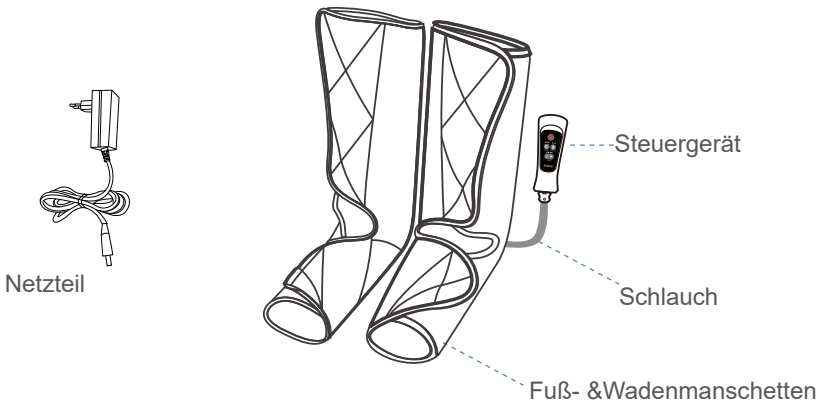

## Inbetriebnahme

### 1. Vor der Nutzung

- 1.1 Stellen Sie sicher, dass sie den korrekten Wickel für jedes Bein verwendet haben: Links und Rechts

"L" für linke Beinummwicklung

"R" für Rechte Beinummwicklung

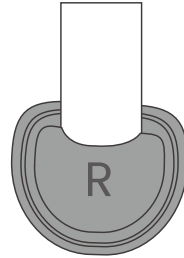
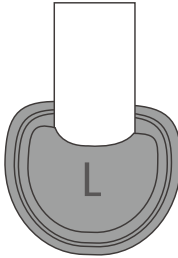

1.2 Stellen Sie bitte sicher, dass der Schlauch fest verbunden wird, indem Sie den Regler wie unten gezeigt mit dem Schnappverschluss verbinden.

1.3 Wenn Sie das Gefühl haben, dass die Massage zu stark ist oder Sie eine weniger intensive Massage bevorzugen, befolgen Sie bitte die folgenden Empfehlungen:

- Wählen Sie die niedrigste Intensität
- Lockern Sie den Klettverschluss des entsprechenden Teils
- Es wird empfohlen, mindestens vier Finger Platz zwischen dem Massagegerät und der Wade zu lassen. Bitte prüfen Sie dazu das untenstehende Bild.

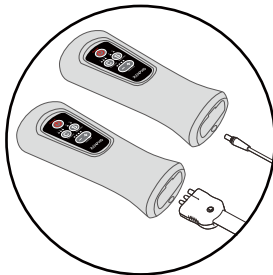

1.2

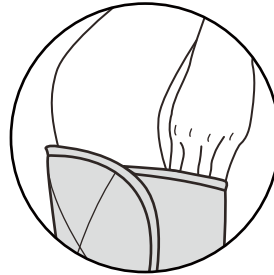

1.3



## 2. Bedienung

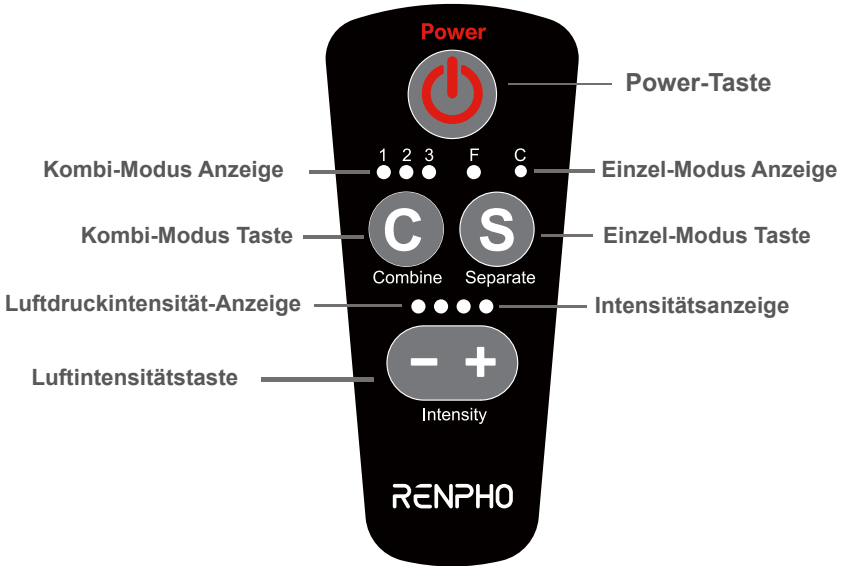

1. Die Intensitätsanzeige blinkt ROT, wenn das Gerät eingeschaltet und betriebsbereit ist.
2. “” Power-Taste. Drücken Sie diese Taste, um das Massagegerät ein- oder auszuschalten. Der Standardmodus wird mit dem Massagemodus 1 und der Luftdruckintensitätsstufe 2 festgelegt.

3. “**C**” Kombi-Modus. Es gibt 3 kombinierte Massagemodi zur Auswahl.  
Kombi-Modus 1: Füße und Waden gleichzeitig massieren  
Kombi-Modus 2: von Waden bis zu Füßen massieren  
Kombi-Modus 3: von Füßen bis zu Waden massieren
4. “**S**” Einzel-Modus. Drücken Sie die Taste, um Waden oder Füße separat zu massieren  
F: Füße massieren  
C: Waden massieren

### **Hinweise:**

- 1) Das Gerät verfügt über eine Abschaltautomatik und schaltet sich nach 20 Minuten automatisch aus. Vor dem Ausschalten blinkt die Anzeige des ausgewählten Modus ROT. Drücken Sie die Power-Taste erneut, wird das Gerät wieder eingeschaltet.
- 2) Das Massagegerät speichert die zuletzt vorgenommenen Einstellungen. Beim nächsten Einschalten werden der Modus und die Intensität automatisch ausgewählt.
5. “**- +**” Luftdruckintensität-Taste. Drücken Sie diese Taste, um die Luftdruckintensität zu verringern oder zu erhöhen. Es gibt 4 Intensitätsstufen für jeden Modus. Der Standardmodus wird mit der Stufe 2 festgelegt. Es empfiehlt sich, zuerst die niedrigste Intensität auszuwählen und die Manschetten nicht zu stramm anzulegen.

## 1. REINIGUNGSMETHODE



- **Nicht für** die Maschinenwäsche geeignet. Nicht zu Reinigungszwecken in Flüssigkeit tauchen. Nicht mit aggressiven Reinigungsmitteln, Bürsten, Reinigungsbenzin, Kerosin, Glaspolitur oder Farbverdünner behandeln. Reinigen Sie das Massagegerät bitte ausschließlich mit einem weichen, leicht feuchten Tuch.

## 2. VERPACKUNGSMETHODE

Bitte vermeiden Sie das Falten des Anschlussschlauchs beim Verpacken; Andernfalls kann dies zu Einem Inflationausfall führen.

## Fehlerbehebung

Häufig gestellte Fragen	Ursache	Lösung
Das Gerät funktioniert nicht	Das Gerät ist von der Stromversorgung getrennt oder das Netzteil sitzt locker	Schließen Sie das Netzkabel korrekt an.
	Das Gerät ist nicht eingeschaltet oder wurde durch automatische Abschaltfunktion ausgeschaltet	Schalten Sie das Gerät ein
Die Manschetten können nicht aufgepumpt werden	Das ausgewählte Massageprogramm schließt diesen Bereich aus	Bitte wählen Sie den entsprechenden Modus
	Die Schläuche sind nicht sicher befestigt. Luft entweicht durch die Anschlüsse	Bitte überprüfen Sie noch einmal, ob der Schlauch sicher am Controller befestigt ist (kein Spalt zwischen Schlauchschnittstelle und Controller).

Häufig gestellte Fragen	Ursache	Lösung
Sie fühlen sich unwohl	Die Manschetten sind zu stramm angelegt	1. Wechseln Sie auf die niedrigste Intensität 2. Öffnen Sie die Klettverschlüsse an der Manschette. 3. Drücken Sie den Ausschalter und brechen Sie die Massage ab
	Die ausgewählte Luftintensitätsstufe ist zu hoch für Sie	
Das Produkt funktioniert nicht mehr	Aufgrund des Überhitzungsschutzes schaltet sich das Gerät schaltet automatisch aus	Nachdem das Gerät abgekühlt ist, können Sie es wieder einschalten
	20 Minuten Timer schaltet es aus	Drücken Sie die Einschalttaste erneut
Das Steuergerät wird heiß	Das Gerät wurde lange Zeit ununterbrochen verwendet	Es wird empfohlen, das Gerät max. 20 bis 30 Minuten zu verwenden. Nachdem sich das Gerät ausgeschaltet ist, dürfen Sie es erst einschalten, nachdem das Gerät richtig abgekühlt ist
Das Steuergerät wird heiß	Das Gerät wurde lange Zeit ununterbrochen verwendet	So können Sie das Gerät schonen und vermeiden Sie durch übermäßigen Gebrauch entstehenden Schäden

Häufig gestellte Fragen	Ursache	Lösung
Sie fühlen einen Unterschied der Luftdruckintensität, wenn die Beine gleichzeitig massiert werden	Überprüfen Sie, ob eine Manschette strammer als die andere angelegt wird	Beim Anlegen lassen Sie immer den gleichen Abstand zwischen der Manschette und Ihrem Bein bleiben
Wenn Sie weitere Frage oder Probleme haben, bitte wenden Sie sich an unseren Kundenservice: <a href="mailto:support-eu@renpho.com">support-eu@renpho.com</a> .		

## Technische Daten

Produktname: Beinmassagegerät

Eingang: 12V = 0,6A

Nennleistung: 7,2 W

Automatische Abschaltung: 20 Minuten

## Garantiebestimmungen

Für Ihren RENPHO-Produktkauf gilt eine zweijährige beschränkte Herstellergarantie ab Lieferdatum.

Die Garantiebedingungen finden Sie unter:

**<https://renpho.com/pages/warranty-terms-and-conditions>**

Hinweis: Für die Garantie ist keine Produktregistrierung erforderlich. Wenn Sie Ihr Produkt nicht registrieren, wird die Produktgarantie dadurch nicht beeinträchtigt.

# Kundendienst

Bei Fragen oder Bedenken stehen wir Ihnen gerne zur Verfügung. Das RENPHO-Kundenservice-Team garantiert eine schnelle Antwort und problemlose Lösungen für jedes Problem, das Sie haben, innerhalb der Geschäftszeiten.

 **Tel:** +49 40 23969285 (DE ONLY)

Monday-Friday 9:00AM-6:00PM (CET)

 **Email:** support-eu@renpho.com(UK&EU)

\* Bei defekten Produkten oder der Rücksendung von Artikeln kontaktieren Sie uns bitte mit Ihrer Bestellnummer innerhalb der angegebenen Garantiezeit. Entsorgen Sie KEINE Produktteile, da diese möglicherweise für die Inspektion/Reparatur benötigt werden.

## 1. Entsorgung von Elektro- und Elektronikgeräten



Die durchgestrichene Mülltonne bedeutet, dass Sie gesetzlich verpflichtet sind, diese Geräte einer vom unsortierten Siedlungsabfall getrennten Erfassung zuzuführen. Die Entsorgung über die Restmülltonne oder die gelbe Tonne ist untersagt. Enthalten die Produkte Batterien oder Akkus, die nicht fest verbaut sind, müssen diese vor der Entsorgung entnommen und getrennt als Batterie entsorgt werden.

## 2. Möglichkeiten der Rückgabe von Altgeräten (EAR)

Besitzer von Altgeräten können diese im Rahmen der durch öffentlich-rechtlichen Entsorgungsträger eingerichteten und zur Verfügung stehenden Möglichkeiten der Rückgabe oder Sammlung von Altgeräten abgeben, damit eine ordnungsgemäße Entsorgung der Altgeräte sichergestellt ist.



Hiermit erklärt Shenzhen Ruiyi Business Technology Co. Ltd. dass dieses Gerät mit der Richtlinie 2014/30/EU, der Richtlinie 2014/35/EU, der Richtlinie 2011/65/EU, und anderen relevanten Bestimmungen übereinstimmt. Der vollständige Text der Konformitätserklärung kann unter der folgenden Internetadresse abgerufen werden: <https://renpho.eu/pages/compliance-data>

Nous vous remercions d'avoir acheté le masseur de jambes RENPHO. Ce masseur de jambes est conçu pour masser vos pieds et vos mollets. Il aide à soulager les douleurs et la fatigue musculaires. Vous devez l'utiliser avec précaution et en toute sécurité. Pour garantir la sécurité et éviter tout dommage matériel, veuillez lire attentivement ce manuel et l'utiliser comme indiqué. Le non-respect de cette consigne peut entraîner des blessures graves ou la mort et/ou des dommages matériels importants.

## Instructions importantes de sécurité

Lors de l'utilisation de cet appareil, vous devez toujours prendre des précautions de

base, notamment les suivantes :

LISEZ ATTENTIVEMENT TOUTES LES INSTRUCTIONS AVANT D'UTILISER CET APPAREIL.

Cet appareil peut être utilisé par les enfants à partir de 8 ans et les personnes ayant des capacités physiques, sensorielles ou cognitives réduites ou manquant d'expérience et de connaissances seulement s'ils sont surveillés ou qu'on leur a fourni des instructions concernant l'utilisation de cet appareil en toute sécurité et s'ils comprennent les risques encourus.

Les enfants ne doivent pas jouer avec cet appareil.

Les opérations de réparation et de nettoyage ne doivent pas être effectuées par des enfants.

Cet appareil ne doit pas être utilisé dans un quelconque but médical. Il est conçu pour une utilisation domestique uniquement.

DANGER – Pour réduire le risque d'électrisation et d'incendie :

1. N'utilisez jamais d'épingles ou d'autres fixations métalliques avec cet appareil.
2. Assurez-vous que la tension électrique et la fréquence du circuit correspondent à celles indiquées sur l'adaptateur.
3. Ne laissez pas l'appareil sans surveillance lorsqu'il fonctionne.
4. Débranchez toujours le bloc d'alimentation de la prise électrique après chaque utilisation.
5. Ne branchez et débranchez jamais le bloc d'alimentation ou le tuyau d'air avec des mains mouillées.
6. Tenez le cordon et l'appareil à l'écart des surfaces chauffées.

AVERTISSEMENT - Pour réduire le risque d'incendie, d'électrisation et de blessure, veuillez suivre les instructions ci-dessous :

1. Si vous appartenez à l'un des groupes d'utilisateurs suivants, veuillez consulter un médecin avant d'utiliser l'appareil :
  - Femmes enceintes ou qui allaitent
  - Enfants
  - Personnes âgées (à partir de 65 ans)



- Personnes souffrant d'infections cutanées, de sensibilité, de rougeurs, de plaies et/ou de brûlures sur la peau
  - Personnes utilisant un stimulateur cardiaque ou un autre dispositif médical implantable
  - Personnes souffrant de maladies cardiaques, de tumeurs malignes ou d'autres problèmes de santé graves
  - Personnes recevant un traitement médical ou ressentant une gêne pendant les massages
  - Personnes souffrant d'ostéoporose, de diabète ou de thrombose
  - Personnes ayant une pression artérielle élevée ou anormale
  - Personnes souffrant d'une déficience sensorielle qui réduit la sensation de douleur (par exemple, un trouble métabolique)
  - Personnes souffrant de fièvre avec une température supérieure à 38 °C (100,4 °F)
2. Cessez l'utilisation si vous ressentez un malaise et consultez immédiatement un médecin.
  3. N'UTILISEZ PAS de pièces détachées qui n'ont pas été approuvées par RENPHO.
  4. Les personnes qui ne sont pas des professionnels de la réparation ne doivent pas démonter ou remplacer l'appareil sans l'autorisation du fabricant.
  5. N'UTILISEZ PAS l'appareil si les surfaces des enveloppes ou le cordon d'alimentation sont endommagés.
  6. N'UTILISEZ PAS et ne stockez par l'appareil dans un endroit humide, comme dans une salle de bains, ni dans un endroit où la température est élevée.
  7. NE TRANSPORTEZ PAS l'appareil par son cordon d'alimentation ni par sa télécommande.
  8. N'UTILISEZ PAS cet appareil lorsque vous dormez, lorsque vous pilotez des machines et après avoir consommé de l'alcool.
  9. NE VOUS TENEZ PAS debout et ne marchez pas lorsque vous utilisez cet appareil.
  10. N'OUVREZ PAS la télécommande, les enveloppes et le cordon d'alimentation, car cela pourrait provoquer un dysfonctionnement ou une électrisation.
  11. NE RAYEZ PAS, ne pliez pas de manière excessive, ne tirez pas et ne tordez pas le câble du bloc d'alimentation.
  12. NE PLACEZ PAS d'objets lourds sur l'appareil et n'insérez pas d'objets étrangers dans ses orifices (cela pourrait provoquer un incendie ou une électrisation).
  13. N'UTILISEZ PAS d'outils pointus pour rayer ou percer les enveloppes, car cela pourrait provoquer une fuite d'air dans l'appareil.
  14. N'UTILISEZ PAS les enveloppes directement sur des zones enflées, enflammées, sur une peau sensible ou sur des éruptions cutanées.
  15. N'UTILISEZ PAS cet appareil pendant plus de 30 minutes consécutives. Une utilisation prolongée pourrait entraîner un réchauffement excessif de l'appareil et réduire sa durée de vie.
  16. N'UTILISEZ PAS cet appareil sous une couverture ou un oreiller. Un chauffage excessif peut se produire et provoquer un incendie, une électrisation ou des blessures.
  17. N'UTILISEZ PAS cet appareil sur les animaux.

### **CONSERVEZ CES INSTRUCTIONS**

# À propos du masseur de jambes RENPHO

## 1. Ce qu'il y a dans la boîte

- 1 Paire d'enveloppes pour les mollets et les pieds
- 1 x Contrôleur portable
- 1 x Adaptateur électrique
- 1 x Manuel d'utilisation
- 1 x Sac de rangement

## 2. Introduction du produit

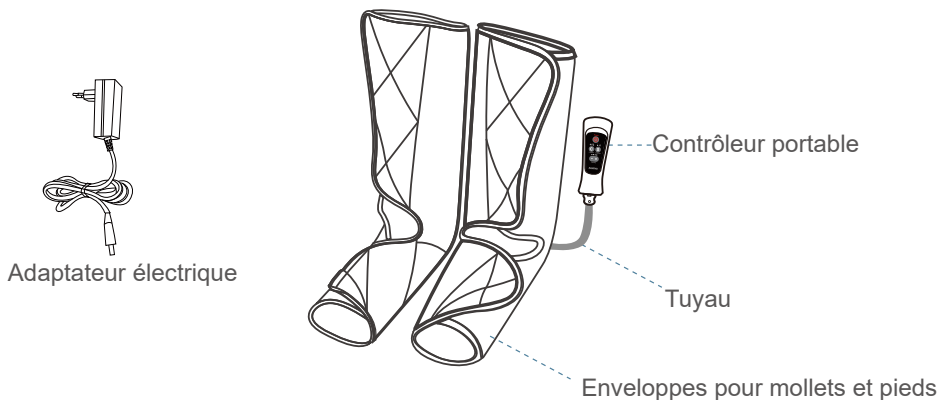

## Utilisation du masseur de jambes

### 1. Avant l'utilisation

- 1.1 Lorsque vous portez les enveloppes, veillez à porter l'enveloppe correspondante sur la jambe appropriée, gauche ou droite

«L» pour l'enveloppe  
de jambe gauche

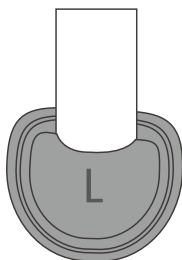

«R» pour l'enveloppe  
de la jambe droite

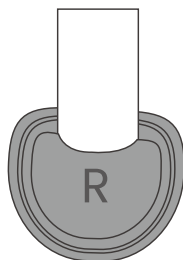

1.2 Assurez-vous que le tuyau a bien été fixé en visant le joint à clip sur le contrôleur comme indiqué ci-dessous.

1.3 Si vous estimez que le massage est un peu trop puissant ou si vous le préférez moins intense, veuillez suivre les recommandations suivantes :

- Sélectionnez une intensité plus faible
- Desserrez la bande velcro de la partie concernée
- Il est recommandé de laisser suffisamment d'espace pour que 4 doigts puissent s'insérer entre le masseur et le mollet. Veuillez consulter l'image ci-dessous.
- Si vous ressentez une douleur ou une gêne, débranchez le tuyau du contrôleur. Le coussin d'air se dégonflera rapidement.
- Si le masseur devient soudainement trop inconfortable, appuyez sur le bouton d'alimentation pour l'éteindre immédiatement.

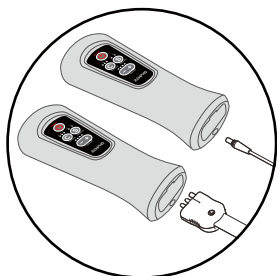

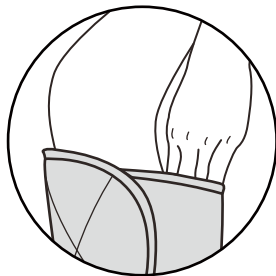

1.2

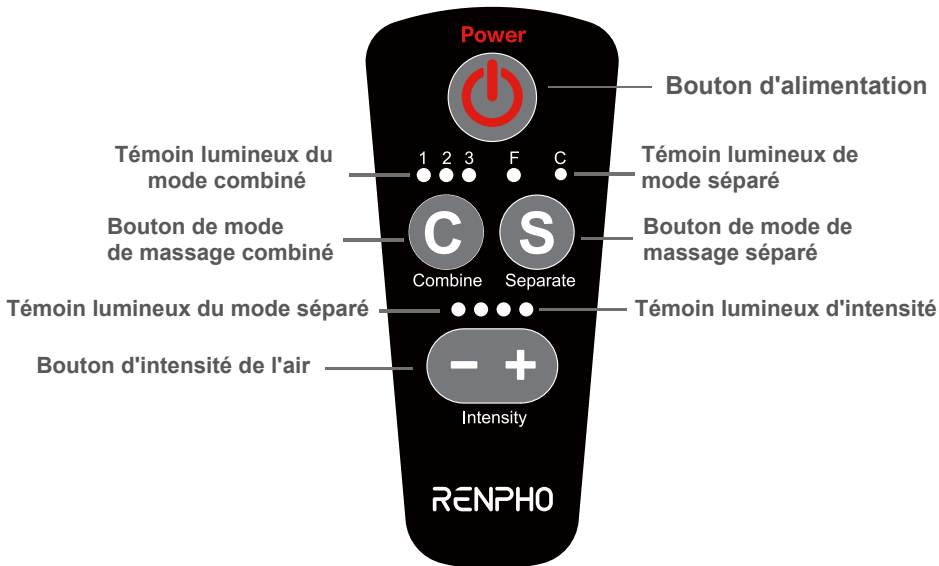

1.3

## 2. Instructions de fonctionnement



1. Le témoin lumineux de l'intensité sera ROUGE CLIGNOTANT lorsqu'il est allumé avec succès.
2. Bouton "  ". Appuyez sur ce bouton pour allumer/éteindre le masseur. Le mode par défaut est de combiner le mode de massage 1 avec l'intensité de l'air 2.
3. "  " Combinaison des modes de massage. Appuyez sur ce bouton pour sélectionner l'un des 3 modes de massage combinés.  
Combinaison 1 : Masser les pieds et les mollets  
Combinaison 2 : Masser des mollets aux pieds  
Combinaison 3 : Masser des pieds aux mollets

4. “  ” Modes de massage séparés. Appuyez pour sélectionner séparément le mollet et le pied.  
F : Massage des pieds  
C : Massage des mollets

**Note:**

- 1) Le masseur s'éteint automatiquement toutes les 20 minutes. Et avant l'arrêt automatique, le témoin lumineux du mode correspondant sera ROUGE CLIGNOTANT. Appuyez à nouveau sur le bouton d'alimentation pour faire fonctionner à nouveau le masseur.
- 2) Le masseur est doté d'une mémoire sans coupure de courant, de sorte qu'il fonctionne automatiquement dans le dernier mode de fonctionnement et avec la dernière intensité lors de la mise en marche.
5. “  ” Bouton d'intensité de l'air. Appuyez sur ce bouton pour réduire ou augmenter l'intensité. Il y a 4 niveaux d'intensité pour chaque mode, l'intensité par défaut est le niveau 2. Il est recommandé de laisser un espace disponible pour y mettre 4 doigts ou de choisir l'intensité la plus faible si vous vous sentez puissant.

## Entretien

### 1. MÉTHODE DE NETTOYAGE



- **Ne** pas laver à la machine. Ne pas plonger l'appareil dans un liquide pour le nettoyer. Ne pas le nettoyer avec des nettoyants abrasifs, des brosses, de l'essence, du kérosène, du nettoyant pour vitre ou du diluant pour peinture. Il est recommandé d'essuyer le masseur avec un chiffon doux légèrement humide.

### 2. MÉTHODE D'EMBALLAGE

S'il vous plaît éviter de plier le tuyau de connexion lors de l'emballage; sinon, cela peut provoquer une défaillance de l'inflation.

## Dépannage

Problèmes	Cause	Solutions
Le produit ne fonctionne pas	L'alimentation n'est pas raccordée ou la fiche est débranchée	Branchez correctement le cordon d'alimentation
	L'interrupteur d'alimentation n'est pas en marche ou la minuterie d'arrêt automatique l'éteint	Mettre l'interrupteur d'alimentation sous tension
Certaines parties ne peuvent pas gonfler	Le mode de massage actuel exclut le massage de cette partie	veuillez choisir le mode correspondant. Sinon, contactez le support client
Certaines parties ne peuvent pas gonfler	Le tube n'a pas été correctement fixé et il y a des fuites d'air	Veuillez vérifier à nouveau si le tuyau est solidement fixé au contrôleur (pas d'espace entre l'interface du tuyau et le contrôleur)

Problèmes	Cause	Solutions
Se sentir puissant ou mal à l'aise	Envelopper tes jambes trop serrées	<ol style="list-style-type: none"> <li>1. Choisissez l'intensité la plus faible.</li> <li>2. Ouvrez le Velcro de la pièce correspondante</li> <li>3. Appuyez sur le bouton d'alimentation pour éteindre.</li> </ol>
	Peut-être utiliser l'intensité la plus élevée	
Le produit cesse de fonctionner soudainement	La fonction de protection contre la surchauffe du masseur éteindra automatiquement le masseur lorsqu'il est trop chaud	Attendez que le masseur refroidisse avant de le rallumer
Le produit cesse de fonctionner soudainement	La minuterie de 20 minutes l'éteint	Appuyez à nouveau sur le bouton d'alimentation
Le contrôleur de poche devient chaud	Le produit est utilisé en continu longtemps	Il est recommandé d'utiliser pendant 20 à 30 minutes une fois pour éviter la surutilisation. Après avoir éteint l'appareil, laissez-le refroidir avant de le réutiliser



Problèmes	Cause	Solutions
Ressentez des intensités différentes lorsque masser 2 jambes en même temps	Lorsque vous portez les bottes, l'espace que vous laissez peut être différent	S'il vous plaît laissez le même espace lorsque vous les portez
Si vous avez d'autres problèmes, nous contactez svp via support-eu@renpho.com.		

## Spécifications

Nom du produit: Masseur de jambes

Entrée: 12 V = 0,6 A

Puissance nominale: 7,2 W

Extinction automatique: 20 minutes

## Garantie

Votre appareil RENPHO est protégé par une garantie fabricant de deux ans qui débute à la date de livraison.

Pour retrouver les conditions d'utilisation de la garantie, consultez: <https://renpho.com/pages/warranty-terms-and-conditions>

Remarque : Il n'est pas nécessaire d'enregistrer l'appareil pour profiter de la garantie. Si vous choisissez de ne pas enregistrer votre produit, cela ne diminuera pas la garantie du produit.

N'hésitez pas à nous contacter si vous avez la moindre question ou inquiétude. L'équipe du service client de RENPHO vous garantit de vous fournir durant les horaires d'ouverture une réponse rapide et une solution facile à tous les problèmes que vous rencontrerez.

✉ **Email:** [support-eu@renpho.com](mailto:support-eu@renpho.com)(UK&EU)

\*En cas de l'appareil défectueux ou du retour du produit, veuillez nous contacter pendant la période de garantie spécifiée en nous indiquant votre numéro de commande. **NE jetez AUCUN élément du produit,**

### 1. Signification du logo de la poubelle barrée



Le logo de la poubelle barrée indique que vous êtes légalement tenu de vous débarrasser de l'appareil séparément des déchets municipaux non triés (ordures ménagères). Les piles ou batteries rechargeables non installées de façon permanente doivent être préalablement retirées et éliminées séparément.

### 2. Possibilités de reprise des appareils usagers

Les propriétaires de DEEE peuvent les rapporter ou de les faire collecter conformément aux mesures mises en place par les autorités publiques chargées de la gestion des déchets. Ceci garantira une élimination appropriée.



Par la présente, Shenzhen Ruiyi Business Technology Co. déclare par la présente que cet équipement est conforme à la directive 2014/30/UE, à la directive 2014/35/UE, à la directive 2011/65/UE, et à d'autres dispositions pertinentes. Le texte intégral de la Déclaration de conformité peut être consulté à l'adresse internet suivante : <https://renpho.eu/pages/compliance-data>

Grazie per aver acquistato il massaggiatore per gambe RENPHO. Questo Massaggiatore per Gambe è progettato per massaggiare piedi e polpacci. Aiuta ad alleviare dolori muscolari e affaticamento. Dovreste

usarlo con attenzione e sicurezza. Per garantire la sicurezza ed evitare danni alle cose, leggere attentamente il presente manuale e utilizzarlo come indicato. La mancata osservanza può causare lesioni gravi o morte e/o gravi danni materiali.

## Importanti istruzioni di sicurezza

Durante l'utilizzo dell'apparecchio, devono essere osservate alcune precauzioni fonda mentali, tra cui quelle indicate di seguito.

LEGGERE ATTENTAMENTE TUTTE LE ISTRUZIONI PRIMA DELL'USO.

- Questo apparecchio può essere utilizzato dai bambini di età superiore agli 8 anni e da persone con ridotte capacità fisiche, sensoriali o cognitive, nonché con mancanza di esperienza e competenza, solo sotto supervisione o dopo aver ricevuto istruzioni riguardanti l'uso dell'apparecchio in modo sicuro e aver compreso i rischi implicati.
- I bambini non dovrebbero giocare con l'apparecchio.
- La pulizia e la manutenzione dell'utente non devono eseguite dai bambini.
- Questo apparecchio non deve essere utilizzato per scopi medici, in quanto è progettato soltanto per uso domestico.

**PERICOLO** - Per ridurre il rischio di scosse elettriche e incendi:

1. Non utilizzare mai spilli o altre chiusure metalliche con questo apparecchio.
2. Assicurarsi che il voltaggio elettrico e la frequenza del circuito corrispondano a quelli indicati sull'alimentatore.
3. Non lasciare l'apparecchio incustodito mentre è in funzione.
4. Scollegare sempre l'alimentatore di corrente dalla presa elettrica dopo ogni utilizzo.
5. Non collegare o scollegare l'alimentatore di corrente o la manichetta con le mani bagnate.
6. Tenere il cavo e l'apparecchio lontano da superfici riscaldate.

**AVVERTENZE** - Per ridurre il rischio d'incendio, scosse elettriche o lesioni a persone, seguire le istruzioni fornite di seguito.

1. Se si rientra in uno qualsiasi dei seguenti gruppi di utenti, consultare un medico prima dell'uso:
  - donne in gravidanza o a riposo dopo il parto;

- bambini;
  - persone anziane (oltre i 65 anni);
  - persone con infezioni dermiche, ipersensibilità, arrossamento, ferite e/o ustioni sulla pelle;
  - persone che utilizzano un pacemaker o altri dispositivi medici impiantabili;
  - persone con disturbi cardiaci, tumori maligni o altre condizioni di salute gravi;
  - persone che sottoposte a trattamenti medici o che avvertono fastidio durante i massaggi;
  - persone che soffrono di osteoporosi, diabete o trombosi;
  - persone con pressione sanguigna alta o anomala;
  - persone che soffrono di squilibrio sensoriale, che riduce la sensazione di dolore (ad es. disturbo metabolico);
  - persone che presentano febbre superiore ai 38 °C.
2. Smettere di utilizzare l'apparecchio in caso di sensazioni anomale o malessere e consultare un medico.
  3. NON utilizzare parti di ricambio non approvate da RENPHO.
  4. Il personale di riparazione non professionale non deve smantellare o sostituire l'apparecchio .
  5. NON danneggiati. utilizzare l'apparecchio se le superfici dell'involucro o il cavo di alimentazione risultano.
  6. NON utilizzare o riporre l'apparecchio in un luogo in cui è presente umidità, come un bagno o luoghi ad alte temperature.
  7. NON trasportare l'apparecchio tenendolo per il cavo di alimentazione o il palmare.
  8. NON utilizzare mentre si dorme, si maneggiano macchinari o dopo aver consumato alcolici.
  9. NON stare in piedi o camminare mentre si utilizza l'apparecchio.
  10. NON esporre il palmare, gli involucri o l'alimentatore di corrente all'acqua, poiché questo potrebbe comportare malfunzionamento o scosse elettriche.
  11. NON graffiare, piegare eccessivamente, tirare o torcere il filo dell'alimentatore di corrente.
  12. NON posizionare oggetti pesanti sull'apparecchio o inserire oggetti estranei nella fessura (questo potrebbe causare un incendio o scosse elettriche).
  13. NON utilizzare oggetti affilati per graffiare o forare gli involucri, poiché questo potrebbe provocare una fuoriuscita d'aria dall'apparecchio.
  14. NON utilizzare gli involucri direttamente su aree gonfie o infiammate, pelle sensibile o eruzioni cutanee.
  15. NON utilizzare l'apparecchio per più di 30 minuti per volta. L'uso intensivo potrebbe comportare il riscaldamento eccessivo o una durata più breve dell'apparecchio.
  16. NON mettere in funzione sotto una coperta o un cuscino. Il riscaldamento eccessivo che può verificarsi potrebbe provocare un incendio, scosse elettriche o lesioni a persone.
  17. NON utilizzare l'apparecchio sugli animali.

**CONSERVARE QUESTE ISTRUZIONI**

# Informazioni sul Massaggiatore per Gambe RENPHO

## 1. Cosa c'è nella scatola

- 1 Coppia di fasce per polpaccio e piede
- 1 x Controller portatile
- 1 x Adattatore
- 1 x Manuale utente
- 1 x Custodia

## 2. Presentazione del prodotto

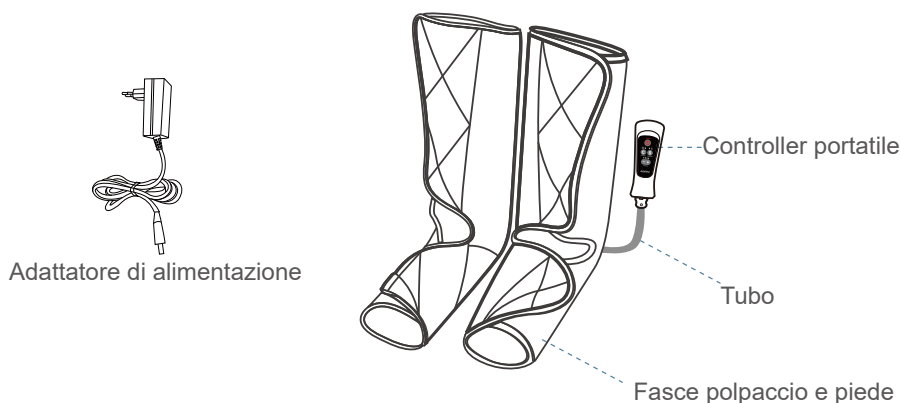

## Utilizzo del Massaggiatore per Gamba

### 1. Prima dell'utilizzo

- 1.1 Quando si utilizzano le fasce, assicurarsi di indossare la fascia corrispondente alla gamba destra o sinistra.

“L” per avvolgimento della  
gamba sinistra

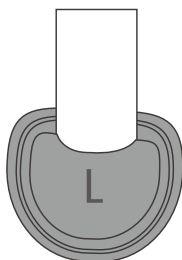

“R” per avvolgimento della  
gamba sinistra

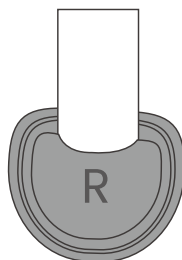

- 1.2 Assicurarsi che il tubo sia stato collegato in maniera sicura, orientandolo in modo che si attacchi al controller, come mostrato qui sotto.
- 1.3 Se si ritiene che il massaggio sia troppo intenso, o se si preferisce un massaggio meno intenso, attenersi alle seguenti indicazioni:
- Scegliere l'intensità più bassa.
  - Allentare la chiusura in velcro della parte corrispondente.
  - Si consiglia di lasciare uno spazio sufficiente affinché si possano inserire 4 dita fra il massaggiatore e il polpaccio. Fare riferimento all'immagine qui sotto.
  - Se si avverte dolore o fastidio, scollegare il tubo dal controller e la sacca d'aria si sgonfierà rapidamente.
  - Se il massaggiatore dovesse diventare improvvisamente troppo fastidioso, premere il tasto di accensione per spegnerlo immediatamente.

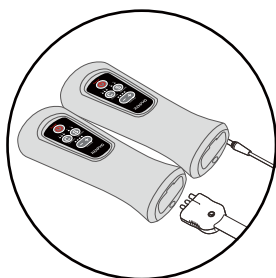

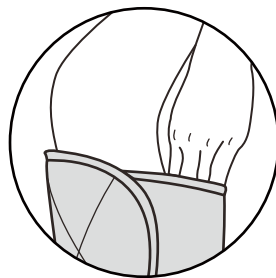

1.2

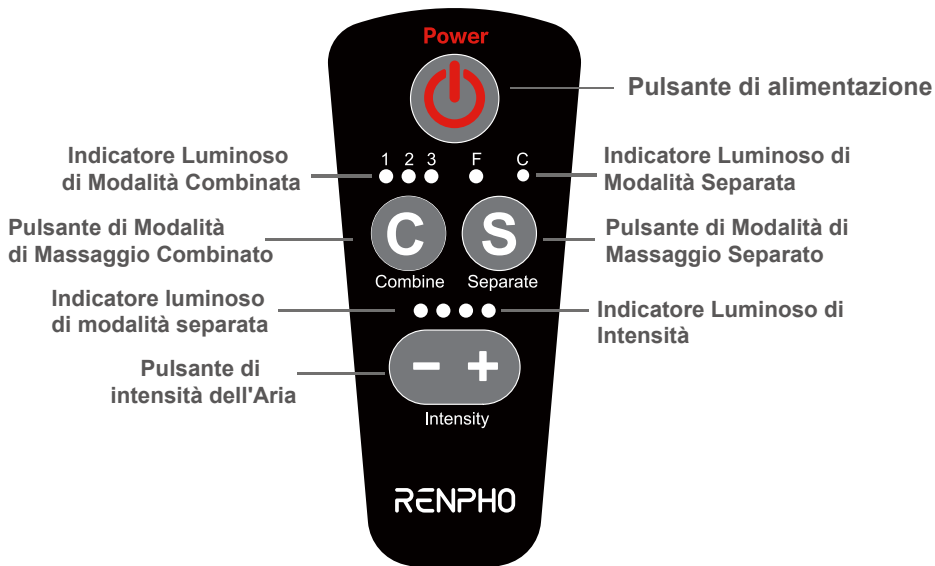

1.3

## 2. Istruzioni per l'operazione



1. L'indicatore luminoso dell'intensità sarà di colore ROSSO LAMPEGGIANTE quando viene acceso con successo.
2. "  " Pulsante On/Off. Premere per accendere / spegnere il massaggiatore. La modalità predefinita è la combinazione della modalità di massaggio 1 con l'intensità dell'aria 2.

3. “**C**” Combina le Modalità di Massaggio. Premere per selezionare tra le 3 modalità di massaggio combinato.  
Combinazione 1: massaggia piedi e polpacci  
Combinazione 2: massaggio dai polpacci ai piedi  
Combinazione 3: massaggio dai piedi ai polpacci
  
4. “**S**” Modalità di Massaggio Separate. Premere per selezionare separatamente il polpaccio e il piede.  
F: Massaggio Piedi  
C: Massaggio Polpacci

**Note:**

- 1) Il massaggiatore si spegnerà automaticamente ogni 20 minuti. E prima dello spegnimento automatico, l'indicatore luminoso della modalità corrispondente sarà di colore ROSSO LAMPEGGIANTE. Premere nuovamente il pulsante di accensione per far funzionare nuovamente il massaggiatore.
  
- 2) Il massaggiatore è dotato di un design di memoria senza interruzione dell'alimentazione, in modo da azionare automaticamente l'ultima modalità di funzionamento e l'intensità all'accensione.
  
5. “**- +**” Pulsante Intensità dell'Aria Premere per ridurre o aumentare l'intensità. Ci sono 4 livelli di intensità per ogni modalità, l'intensità predefinita è il livello 2. Si consiglia di lasciare uno spazio disponibile in topup 4 dita o di scegliere l'intensità più bassa se ci si sente potenti.



## 1. Metodo di pulizia



- **Non** lavare in lavatrice. Per la pulizia, non immergere in alcun liquido. Non pulire con detergenti abrasivi, spazzole, benzina, cherosene, lucidante per vetro o diluente. Si consiglia di pulire il massaggiatore con un panno morbido e leggermente umido.

## 2. METODO DELL'IMBALLAGGIO

Si prega di evitare di piegare il tubo di collegamento quando imballaggio; altrimenti questo può causare il fallimento di gonfiaggio.

## Risoluzione dei Problemi

Problema	Causa	Soluzione
Il prodotto non funziona	L'alimentazione non è collegata o la spina è allentata	Collegare il cavo di alimentazione correttamente
	L'interruttore di alimentazione non è acceso o il timer di spegnimento automatico lo spegne	Accendi l'interruttore di alimentazione
Alcune parti non si gonfiano	La modalità di massaggio attuale esclude il massaggio di questa parte	Si prega di selezionare la modalità corrispondente alla parte che si vuole massaggiare
	Il tubo non è stato fissato in modo sicuro e si verificano perdite d'aria	Si prega di verificare nuovamente se il tubo è fissato saldamente al controller (nessun spazio tra l'interfaccia del tubo e il controller)

Problema	Causa	Soluzione
Il dispositivo è troppo forte o scomodo	Le fasce sono state avvolte in modo troppo stretto	<ol style="list-style-type: none"> <li>1. Selezionare un'intensità più bassa</li> <li>2. Aprire il velcro della parte corrispondente</li> <li>3. Premere il pulsante POWER per spegnere</li> </ol>
	Forse usa la massima intensità	
Il prodotto ha smesso improvvisamente di funzionare	La funzione di protezione contro il surriscaldamento del massaggiatore spegne automaticamente il massaggiatore quando è troppo caldo	Attendere che il massaggiatore si raffreddi prima di riaccenderlo
	Timer da 20 minuti lo spegne	Premere di nuovo il pulsante di accensione
Il controller palmare è diventato caldo	Il prodotto è stato utilizzato continuamente per un lungo periodo tempo	Si consiglia di utilizzare il dispositivo da 20 minuti a 30 minuti, al fine di evitare un surriscaldamento eccessivo. Dopo lo spegnimento, lasciare raffreddare il massaggiatore prima di riutilizzarlo

Problema	Causa	Soluzione
Si avverte una differenza tra il massaggio effettuato alla gamba destra e quello alla gamba sinistra	Quando si indossano gli stivali, il divario lasciato tra la gamba e la fascia potrebbe non coincidere tra entrambe le gambe	Quando si indossa il dispositivo, si prega di lasciare in ogni gamba lo stesso spazio tra la fascia ed essa
Se si verificano altri problemi, contattare: support-eu@renpho.com		

## Specifiche

Nome prodotto: Massaggiatore per Gambe

Ingresso: 12 V = 0,6 A

Potenza nominale: 7,2 W

Timer spegnimento automatico: 20 minuti

## Norme Sulla Garanzia

Il tuo acquisto di prodotti RENPHO è coperto da una garanzia limitata del produttore di due anni dalla data di consegna.

Per i termini e le condizioni della garanzia, vai su:

**<https://renpho.com/pages/warranty-terms-and-conditions>**

Attenzione: la registrazione del prodotto non è necessaria per la garanzia. Se scegli di non registrare il tuo prodotto, tale scelta non influirà sulla garanzia del prodotto.

Non esitare a contattarci se hai domande o dubbi. Il team di assistenza clienti di RENPHO garantisce una risposta rapida e soluzioni semplici per qualsiasi problema che si verifichi entro le ore lavorative.

✉ **Email:** [support-eu@renpho.com](mailto:support-eu@renpho.com) (UK&EU)

\*Per prodotti difettosi o il reso degli articoli, contattarci muniti di numero d'ordine entro il periodo di garanzia specificato. **NON** buttare via i componenti del prodotto, poiché potrebbero essere necessari per l'ispezione o la riparazione.

## 1. Significato del simbolo del bidone della spazzatura con ruote barrato



Il simbolo del bidone della spazzatura con ruote barrato significa che sei legalmente obbligato a smaltire questi apparecchi separatamente dai rifiuti urbani indifferenziati, vale a dire i vecchi apparecchi devono essere smaltiti separatamente dai rifiuti domestici. Le batterie o le batterie ricaricabili che non sono installate in modo permanente devono essere rimosse preventivamente e smaltite separatamente.

## 2. Opzioni per la restituzione di vecchi elettrodomestici

I proprietari di RAEE possono restituirli o raccogliarli scegliendo tra le possibilità previste e disponibili dalle autorità pubbliche di gestione dei rifiuti per garantire il corretto smaltimento.



Con la presente, Shenzhen Ruiyi Business Technology Co., Ltd. dichiara che questa apparecchiatura è conforme a: Direttiva 2014/30/UE, Direttiva 2014/35/UE, Direttiva 2011/65/UE, e altre disposizioni rilevanti. Il testo completo della Dichiarazione di conformità è reperibile al seguente indirizzo Internet: <https://renpho.eu/pages/compliance-data>

Gracias por comprar el Masajeador de piernas RENPHO. Este masajeador de piernas está diseñado para masajear sus pies y pantorrillas. Ayuda a aliviar el dolor muscular y la fatiga. Usted debe usarlo teniendo siempre en mente el cuidado y la seguridad. Para garantizar la seguridad y evitar cualquier daño a la propiedad, lea atentamente este manual y utilícelo como se indica. El incumplimiento puede causar lesiones graves o la muerte y/o daños graves a la propiedad.

## Instrucciones importantes de seguridad

Siempre debe tenerse un mínimo de precaución al utilizar el aparato.

LEA DETENIDAMENTE TODAS ESTAS INSTRUCCIONES ANTES DE USAR EL APARATO

- Los niños mayores de 8 años y las personas con capacidades físicas, sensoriales o cognitivas reducidas, o con falta de experiencia y conocimientos, pueden usar este aparato si cuentan con la supervisión de un adulto libre de estas condiciones o si han recibido instrucciones para poderlo usar de forma segura y comprendiendo los peligros que pueda entrañar su uso.
- Los niños no deben jugar con el aparato.
- Los niños no deben encargarse de la limpieza y el mantenimiento del aparato.
- Este aparato no está pensado para finalidades de diagnóstico y tratamiento médico. Está diseñado para uso exclusivamente doméstico.

**PELIGRO** - Siga estas instrucciones para reducir el riesgo de sufrir descargas eléctricas o que se quemé el aparato:

1. No use accesorios metálicos de ningún tipo mientras usa el aparato.
2. Asegúrese de que el voltaje y la frecuencia del circuito eléctrico son adecuados para lo que se indica en el adaptador.
3. No deje desatendido el aparato durante su funcionamiento.
4. Desconecte siempre este aparato de la corriente después de cada uso.
5. No enchufe ni desenchufe el adaptador de corriente ni la manguera de aire con las manos húmedas.
6. Mantenga el aparato y el cable alejados de superficies calientes.

**ATENCIÓN** - Siga estas instrucciones para reducir el riesgo de sufrir descargas eléctricas, quemaduras o lesiones de cualquier tipo o que se quemé el aparato:

1. Si forma parte de alguno de los colectivos enumerados a continuación, consulte a un médico antes de usar el aparato:
  - Mujeres embarazadas o en cama
  - Niños
  - Personas mayores (más de 65 años)
  - Personas con afecciones en la piel: infección, sensibilidad, rojeces, heridas o quemaduras
  - Personas con marcapasos u otros dispositivos médicos implantados
  - Personas con afecciones cardíacas, tumores malignos u otras enfermedades graves
  - Personas en tratamiento médico o que sientan incomodidad con los masajes

- Personas con osteoporosis, diabetes o trombosis
  - Personas con presión sanguínea alta o anormal
  - Personas que sufren una discapacidad sensorial que reduce su sensibilidad al dolor (p. ej., trastorno metabólico)
  - Personas con fiebre de más de 38 °C
2. Si experimenta cualquier tipo de dolor o incomodidad mientras usa el aparato, deje de usarlo
  3. NO USE accesorios no autorizados por RENPHO.
  4. Está prohibido que personal no profesional repare el aparato o cambie cualquiera de sus componentes sin la autorización del fabricante.
  5. NO USE el aparato si las fundas o el cable están estropeados.
  6. NO USE NI ALMACENE el aparato en un lugar húmedo (como un cuarto de baño) ni en lugares donde la temperatura sea muy alta.
  7. NO TRANSPORTE el aparato tomándolo del cable o del mando.
  8. NO USE el masajeador mientras duerme ni al usar otros aparatos o máquinas ni después de haber consumido alcohol.
  9. NO ESTÉ DE PIE NI CAMINE mientras usa el aparato.
  10. NO EXPONGA el mando ni las fundas ni el cable al agua, ya que esto puede producir descargas eléctricas o que el aparato deje de funcionar adecuadamente.
  11. NO RASQUE, DOBLE EXCESIVAMENTE, TIRE NI RETUERZA el cable del adaptador de corriente.
  12. NO COLOQUE objetos pesados sobre el aparato ni introduzca objetos extraños en los orificios del aparato, ya que esto puede provocar descargas eléctricas o que se queme el aparato.
  13. NO USE objetos punzantes que puedan arañar o perforar las fundas, ya que podría provocar fugas de aire.
  14. NO USE las fundas directamente sobre áreas inflamadas o hinchadas, piel sensible o erupciones cutáneas.
  15. NO USE el aparato por más de 30 minutos seguidos, ya que podría producirse un calentamiento excesivo que estropee el aparato y acorte su duración.
  16. NO USE este producto bajo las sábanas o la almohada; podría recalentarse y aumentar el riesgo de que se prenda fuego, de descarga eléctrica o de causar algún otro tipo de daño a las personas.
  17. NO USE el aparato con mascotas ni otros animales.

GUARDE ESTAS INSTRUCCIONES

## Acerca del masajeador de piernas RENPHO

### 1. Lo que hay en la caja

- 1 Par de envolturas de pie y pantorrilla
- 1 x Controlador de mano
- 1 x Adaptador de corriente
- 1 x Manual de usuario
- 1 x Bolsa de almacenamiento

## 2. Introducción del producto

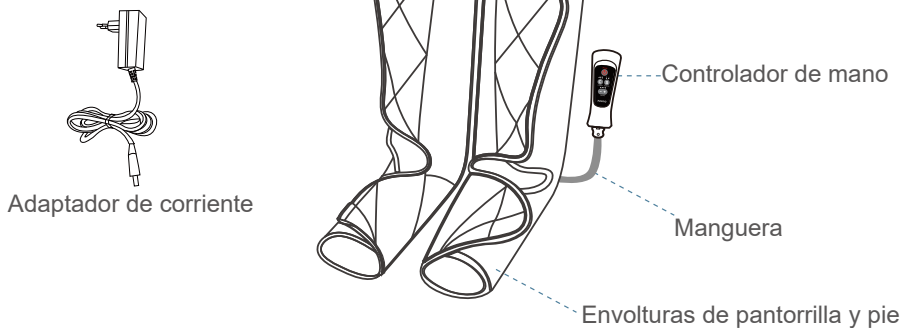

## Uso del masajeador de piernas

### 1. Antes de usar el aparato

1.1 Si quiere usar las fundas, asegúrese de que se las coloca correctamente, en la parte en la que corresponden, izquierda o derecha.

"L" para envoltura de pierna izquierda

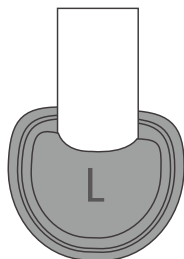

"R" para envoltura de pierna derecha

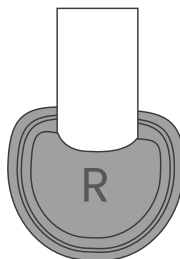



1.2 Asegúrese de que el tubo está bien enchufado al controlador, tal como se muestra a continuación:

1.3 Si nota que el masaje es demasiado fuerte o si prefiere que sea menos intenso, siga estas recomendaciones:

- Escoja la intensidad más baja
- Deje más holgura en la correa de velcro de la parte afectada.
- Se recomienda dejar suficiente espacio como para que quepan 4 dedos entre el masajeador y la pantorrilla. Consulte la siguiente imagen:
- Si siente cualquier dolor o incomodidad, desconecte el tubo del controlador. La funda se deshinchará rápidamente.
- Si el masajeador de repente se torna muy incómodo, pulse el botón de encendido/apagado para apagarlo inmediatamente.

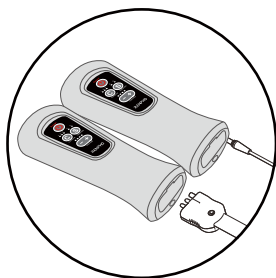



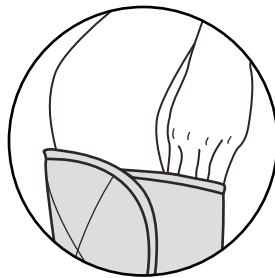

1.2

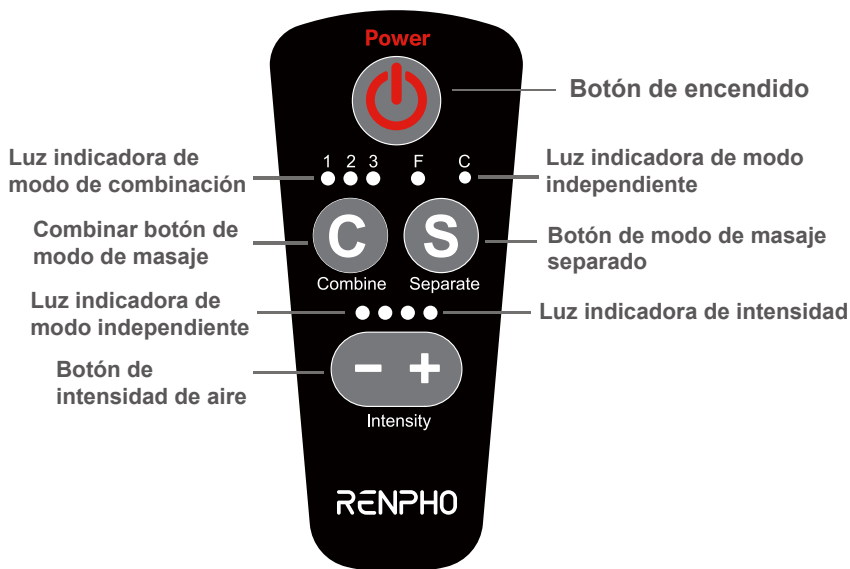

1.3

## 2. Instrucciones de funcionamiento



1. La luz indicadora de la intensidad PARPADEARA EN ROJO cuando se encienda con éxito.
2. "  " Botón de encendido/apagado. Pulse para encender/apagar el masajeador. El modo predeterminado es combinar el modo de masaje 1 con la intensidad del aire 2.
3. "  " Combinar modos de masaje. Pulse para seleccionar entre los 3 modos de masaje combinado.  
Combinar 1: Pies de masaje y pantorrillas  
Combinar 2: Masaje de pantorrillas a pies  
Combinar 3: Masaje de pies a pantorrillas
4. "  " Modos de masaje separados. Pulse para seleccionar entre la pantorrilla y el pie por separado.  
F: Masajear los pies  
C: Masajear las pantorrillas

## Nota:

- 1) El masajeador se apagará automáticamente cada 20 minutos. Y antes de apagar automáticamente, la luz indicadora del modo correspondiente PARPADEARA EN ROJO. Pulse de nuevo el botón de encendido para volver a ejecutar el masajeador.
- 2) El masajeador viene con el diseño de la memoria sin cortar la energía, por lo que opera automáticamente el último modo de funcionamiento y la intensidad al encender.
5. “  ” Botón de intensidad de aire. Pulse para reducir o mejorar la intensidad. Hay 4 niveles de intensidad para cada modo, la intensidad predeterminada es el nivel 2. Se recomienda dejar un hueco disponible para poner 4 dedos en él o elegir la intensidad más baja si te sientes poderoso.

## Mantenimiento

### 1. Modo de limpieza



- **No** lo lave en la lavadora. No lo sumerja en ningún líquido para limpiarlo. No lo limpie con productos abrasivos, cepillos, gasolina, queroseno, materiales para pulir cristal ni disolventes. Se recomienda que lo limpie con un paño de tela suave ligeramente húmedo.

### 2. MÉTODO DE EMPAQUE

Evite doblar la manguera de conexión al empacar; de lo contrario, esto puede provocar una falla de inflado.

## Solución de problemas

Problema	Causa	Solución
El producto no funciona	La energía no está conectada o el enchufe esta suelto	Enchufe el cable de poder correctamente
	El interruptor de encendido no está encendido o el temporizador de apagado automático lo apaga	Encienda el interruptor de encendido
Algunas partes no pueden inflarse	El modo de masaje actual excluye el masaje de esta parte	Por favor, elija el modo correspondiente
	El tubo no se ha conectado de forma segura y hay fugas de aire	Vuelva a verificar si la manguera está conectada de manera segura al controlador (sin espacio entre la interfaz de la manguera y el controlador)

Problema	Causa	Solución
Se siente muy potente o incómodo	Envolvió las piernas demasiado apretadas	1. Elija la intensidad más baja 2. Abra el Velcro de la parte correspondiente 3. Pulse el botón POWER para apagar
	Tal vez use la intensidad más alta	
El producto deja de funcionar repentinamente	La función de protección contra sobrecalentamiento del masajeador apagará el masajeador automáticamente cuando esté demasiado caliente	Espere a que el masajeador se enfríe antes de volver a encenderlo
	El temporizador de 20 minutos lo apaga	Pulse el botón de encendido de nuevo
El controlador de mano se calienta	El producto se ha utilizado continuamente durante mucho tiempo	Se recomienda utilizar de 20 minutos a 30 minutos para evitar el uso excesivo. Después de apagar, deje que el masajeador se enfríe antes de usarlo de nuevo

Problema	Causa	Solución
Siente la diferencia de intensidad al masajear dos piernas al mismo tiempo	Al usar las botas, el espacio que deje puede ser diferente	Por favor, deje el mismo espacio cuando lo use
Si tiene mas problemas, póngase en contacto con: support-eu@renpho.com		

## Especificaciones

Nombre del producto: Masajeador de piernas

Entrada: 12 V  $\approx$  0,6 A

Potencia nominal: 7,2 W

Temporizador de apagado automático: 20 minutos

## Política De Garantía

Su compra de un producto de RENPHO está cubierta por una garantía del fabricante limitada a 3 años desde la fecha de entrega.

Para consultar los términos y condiciones de la garantía, por favor, visite:

**<https://renpho.com/pages/warranty-terms-and-conditions>**

Nota: no es obligatorio registrar el producto para la garantía. Si decide no hacerlo, ello no limitará la garantía del producto.

# Atención al cliente

No dude en contactar con nosotros si tiene alguna pregunta o problema al usar nuestros productos. El equipo de atención al cliente de RENPHO garantiza una respuesta rápida, dentro de nuestro horario laboral, y soluciones fáciles a cualquier problema que pueda surgirle al usar nuestros aparatos.

✉ **Email:** [support-eu@renpho.com](mailto:support-eu@renpho.com)(UK&EU)

\*Para productos defectuosos o la devolución de los artículos, por favor, contacte con nosotros con su n.º de pedido dentro del periodo de garantía especificado. NO se deshaga de ninguna pieza del producto, ya que podrían ser necesarias para la inspección/reparación.

## 1. Significado del símbolo del contenedor con ruedas tachado



El símbolo del contenedor con ruedas tachado significa que usted está legalmente obligado a eliminar estos aparatos por separado de los residuos municipales no clasificados, es decir, los aparatos viejos deben eliminarse por separado de los residuos domésticos. Las pilas o acumuladores que no estén instalados permanentemente deben retirarse previamente y desecharse por separado.

## 2. Opciones para devolver electrodomésticos viejos

Los propietarios de RAEE pueden devolverlos o recogerlos en el marco de las posibilidades establecidas y disponibles por las autoridades públicas de gestión de residuos para garantizar su adecuada eliminación.



Por la presente, Shenzhen Ruiyi Business Technology Co., Ltd. declara que este equipo cumple con la Directiva 2014/30/UE, la Directiva 2014/35/UE, la Directiva 2011/65/UE, y otras disposiciones pertinentes. El texto completo de la Declaración de Conformidad se puede obtener en la siguiente dirección de Internet: <https://renpho.eu/pages/compliance-data>

# RENPHO

Smart Health Simplified