

Model: R-WMG10

## RENPHO MINI THERMAL

# CONTENTS

---

.....

• ENGLISH 01~13

.....

• DEUTSCH 14~26

.....

• FRANÇAIS 27~39

.....

• ITALIANO 40~52

.....

• ESPAÑOL 53~65

.....

Thank you for choosing the RENPHO Massage Gun! Designed to provide personalized relaxation on the go, it aims to help relieve tension and muscle tightness.

Please carefully read this user manual and use the device only as directed. RENPHO assumes no responsibility for any injuries caused by misuse or negligence in following the instructions provided. Please keep this manual for future reference.

## Important Safety Instructions

### **READ ALL INSTRUCTIONS CAREFULLY BEFORE USING.**

When using this device, the following basic precautions should be always followed:

1. The device is intended for household use only and not intended for medical use.
2. This device is not intended for use by persons (including children) with reduced physical, sensory or mental capabilities, or lack of experience and knowledge, unless they have been given supervision or instruction concerning use of the device by a person responsible for their safety.
3. Children should be supervised to ensure that they do not play with the device.

### **DANGER - To reduce the risk of electric shock:**

1. Do not attempt to retrieve the device if it falls into water.
2. Do not use while bathing or in a shower.
3. Do not use the device with wet hands.
4. Do not place or store the device in areas where it may fall or be pulled into a tub or sink. Do not place in or drop into water or other liquid.

### **WARNING - To reduce the risk of fire, electric shock, or injury to persons:**

#### **1. Please consult your doctor before using if you are a user of the following persons:**

- 1) Children under 8

- 2) Pregnant women
- 3) Persons with blood stasis
- 4) Persons with fractures
- 5) Persons with heart disease, a pacemaker, defibrillator, or metal contents in the body
- 6) If you have experienced joint surgery within 90 days, do not use the device on your body within 3 inches of the surgical site.

**If you feel unwell or have any unusual discomfort, please stop using the device immediately.**

## **2. Do not use the massage gun on**

- 1) Sensitive skin, swollen or inflamed areas, in areas where there is poor circulation, where skin eruptions are present, or in the area of unexplained abdominal pain
  - 2) Head, face, cervical vertebrae, body bones, varicose veins, tumor site, throat area, any possible fracture site, positions close to the bony areas: the humerus, the back of the foot, the back of the hand, etc
  - 3) Genital area (Do not use this device for sexual purposes. It is a powerful massaging device and may cause severe bodily harm.)
  - 4) Unconscious or sleeping persons
- 
3. Do not operate under a blanket or pillow. Excessive heating may occur and cause fire, electric shock, or injury to persons.
  4. Never operate on a soft surface such as a bed or couch where the air openings may be blocked.
  5. Close supervision is necessary when this device is used by, on or near children, invalids, and disabled persons.
  6. Use this device only for its intended use as described in this manual. Do not use attachments not recommended by the manufacturer.
  7. Never operate this device if it is not working properly, has been damaged, or dropped into water.
  8. Never drop or insert any object into any opening.
  9. Do not operate in the areas where aerosol (spray) products are being used or where oxygen is being administered.

10. Do not keep the device near a magnetic field or in the areas where it can be affected by a magnetic field as it may cause batteries to discharge.
11. Avoid touching the gap between the massage head and body with your finger or hair to avoid pinching.
12. Keep the device away from heat and avoid using it in places where the surrounding temperature is relatively hot.
13. Do not drop, apply excessive force or heavy weight over the device to avoid malfunction and/or damage.
14. If a high temperature or foul odor occurs while using the device, stop using the device immediately.
15. Do not use the device in close proximity to long hair, loose clothing or jewelry.
16. Avoid applying excessive pressure on the massage head and refrain from massaging the same area continuously for an extended period of time.
17. The device has a heated surface. Persons insensitive to heat must be careful when using the device.
18. Massage heads are made of silicone. Use with caution if allergic.

### **About the Battery**

1. Do not expose the device or battery to excessive temperatures.
2. Be aware of the risk of terminals of the battery-operated device or battery being short-circuited by metal objects.
3. This device contains batteries that are non-replaceable. When the battery is at end of life, the device shall be properly disposed of.
4. Do not dismantle, open or shred battery.
5. Do not subject cells or batteries to mechanical shock.
6. In the event of a cell leaking, do not allow the liquid to come in contact with the skin or eyes. If contact has been made, wash the affected area with copious amounts of water and seek medical advice.
7. Secondary cells and batteries need to be charged before use. Always use the correct charger and refer to the manufacturer's instructions or product manual for proper charging instructions.

8. Do not leave a battery on prolonged charge when not in use.
9. After extended periods of storage, it may be necessary to charge and discharge the cells or batteries several times to obtain maximum performance.
10. CAUTION - The battery used in this device may present a risk of fire or chemical burn if mistreated. Do not recharge, disassemble, heat above 100°C (212°F).

## SAVE THESE INSTRUCTIONS

### About the Product

#### 1. What's in the Box

- 1 X RENPHO MINI THERMAL
- 4 X Silicone Massage Head Casing
- 2 X Silicone Casing
- 1 X Travel Case
- 1 X USB-C Charging Cable

#### 2. Product Parameter

- Product Name: Massage Gun
- Model: R-WMG10
- Input: 5V  $\equiv$  2A
- Battery Voltage: DC 7.4V
- Speed: 1800-3000r/min
- Amplitude: 6mm
- Battery Capacity: 2500mAh 18.5Wh
- Auto-off Timer: 10 minutes
- Charging Time: about 3H
- Operating Time: about 3H
- Dimension: 148 x 106 x 46mm
- Weight: 356g

### 3. Product Overview

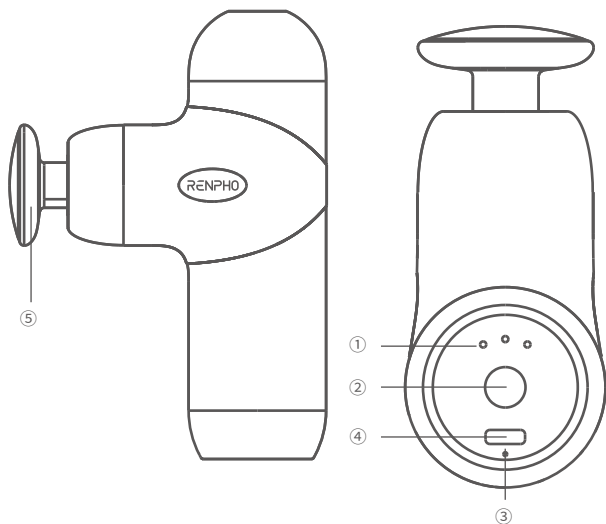

1. Speed Level Indicator
2. Power Button
3. Power Indicator
4. Charging Port
5. Non-removable Heating Massage Head

## Before Using

### 1. Charge the Device

**\* To ensure optimal performance, please fully charge the device before its first use.**

- a. Please charge the device using the provided USB-C charging cable and a DC 5V 2A charger (not included) when the Power indicator flashes red.
- b. It takes about 3 hours to fully charge the device. Once the charging process is complete, the Power indicator will turn green and then turn off to optimize energy consumption.

#### **Note:**

- For safety reasons, the device cannot be turned on while charging.
- The device runs on a single charge for 3 hours (vary by speed level and pressure applied during use).



## 2. Choose an appropriate massage head and attach it.

**Note:** Do not install or replace the massage head while the device is operating.



### Heating head (Non-removable)

(When using the heating function, no need to put any silicone head on.)

For a more effective massage



### Conical head casing

For deep tissues, trigger points, and small muscle groups



### Spherical head casing

For quads, glutes, large muscle groups, and general areas of soreness





### Claw-shaped head casing

For sensitive muscle areas like spine, neck and Achilles tendon



### Flat head casing

For the shoulder blades and IT bands or for a relaxing full-body massage



## Using the Product

1. **Press and hold** the Power button for 2s to turn on the device, speed level 1 will be activated by default.
2. **Press** the Power button to cycle through the speed levels among Level 1/2/3/4/0 (standby mode).

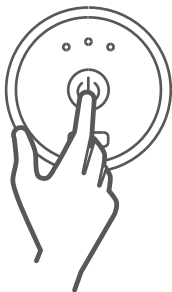

Speed Level	Speed	Speed Indicator Status
Level 1	1800 r/min	1 indicator on
Level 2	2200 r/min	2 indicators on
Level 3	2600 r/min	3 indicators on
Level 4	3000 r/min	3 indicators flash in sequence
Level 0	/	indicator off

3. To turn off the device, **press and hold** the Power button for 2s.

**Auto-off Timer:** The device will automatically shut off after 10 minutes of operation. It is not recommended to use the device for more than 30 minutes at a time.

### Heating Function

- Double press the Power button to enable the heating function. Power indicator will turn red.
- Double press again to disable the heating function. Power indicator will turn back to green.  
Heating Temperature: 115°F/46°C.

### Tips:

- Massage stiff muscles for up to 2 minutes to promote relaxation.
- It is recommended to start with the lowest setting and gradually increase the speed as you adapt to the intensity.
- Do not apply too much pressure on the device during your session, or the device will stall to prevent injury or bruising.

## Replacing the Casing

1. Twist off the casing instead of using your fingernail to remove it.

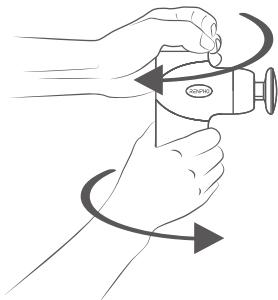

2. To install a casing, simply put on and ensure seamless fit without gaps.

## Cleaning and Maintenance

1. Place the device in a cool, dry place when not in use.
2. Always turn off the device before cleaning. Wipe with a soft cloth slightly dampened with water or non-abrasive cleaners. Keep away from all solvents and harsh detergents.
3. Do not attempt to disassemble or repair the device. The device does not contain user-serviceable parts.

## Troubleshooting Guide

Problem	Cause	Solution
The device cannot be turned on.	Short press the Power button.	Press and hold the Power button for 2s to turn it on.
	The battery runs out.	Charge the device.
The device shuts down suddenly.	Auto-off timer: The device will automatically shut off after 10 minutes of operation.	Restart the device for another session.
	Built-in locked-motor protection: When the massage head is pressed with excessive force, the protection will be triggered, shutting the device off.	
	Built-in overheat protection: It will automatically shut off when overheating occurs.	Wait for the device to cool down before turning it on again.
<b>If you encounter any other problems, please feel free to contact our customer service.</b>		

## Warranty Policy

Your RENPHO product purchase is covered by a one-year limited manufacturer warranty from the date of delivery.

For warranty terms and conditions, please visit:

**<https://renpho.com/pages/warranty-terms-and-conditions>**

Note: Product registration is not required for the warranty. If you choose not to register your product, it will not void the product warranty.

## Customer Service

Please feel free to contact us if you have any questions or concerns. RENPHO Customer Service Team guarantees a quick response and hassle-free solutions to any issue you may have within business hours.

**TEL: +1(844) 417 0149 (US&CA)**

Monday-Friday 9:00AM-4:30PM

**1800 MY RENPHO (1800 69 7367) (AU ONLY)**

Monday-Friday 9:00AM-6:00PM (AEST)

**+44(0)7434 666088 (UK ONLY)**

Monday-Friday 9:00AM-5:00PM (GMT)

**Email:** [support@renpho.com](mailto:support@renpho.com) (US&CA)

[support-au@renpho.com](mailto:support-au@renpho.com) (AU)

[support-eu@renpho.com](mailto:support-eu@renpho.com) (UK&EU)

\*For defective products or the return of items, please contact us with your order number within the specified warranty period. DO NOT dispose of any product parts as they may be required for inspection/repair.

## 1. Meaning of the crossed-out wheeled bin symbol



The crossed-out wheeled bin symbol means that you are legally obliged to dispose of these appliances separately from unsorted municipal waste, i.e. old appliances must be disposed of separately from household waste. Batteries or rechargeable batteries that are not permanently installed must be removed beforehand and disposed of separately.

## 2. Options for returning old appliances

Owners of WEEE can return or collect it within the framework of the possibilities set up and available by public waste management authorities to ensure proper disposal.



1. The symbol of the crossed-out garbage can on batteries or accumulators indicates that they must not be disposed of in household waste at the end of their life.
2. You are legally obliged to return old batteries and accumulators after use. You can do this free of charge at a collection point in your area. Addresses of suitable collection points can be obtained from your city or local government.
3. Batteries may contain substances that are harmful to the environment and human health. The separate collection and recycling of old batteries and accumulators is intended to avoid negative effects on the environment and human health.
4. Please avoid the generation of waste from old batteries as far as possible, e.g. Please avoid littering public spaces by not carelessly leaving batteries or electrical and electronic equipment containing batteries.



Hereby, Shenzhen Ruiyi Business Technology Co., Ltd. declares that this equipment complies with Directive 2014/30/EU, Directive 2011/65/EU, Restriction of the Use of Certain Hazardous Substances in Electrical and Electronic Equipment Regulations 2012, and other relevant provisions. The full text of the Declaration of Conformity can be obtained at the following internet address: <https://renpho.eu/pages/compliance-data>

Vielen Dank, dass Sie sich für die RENPHO- Massagepistole entschieden haben! Sie wurde für die individuelle Entspannung unterwegs entwickelt und soll helfen, Verspannungen und Muskelverspannungen zu lösen.

Bitte lesen Sie dieses Handbuch sorgfältig durch und verwenden Sie das Gerät nur wie angegeben. RENPHO übernimmt keine Verantwortung für Verletzungen aufgrund von Missbrauch oder Fahrlässigkeit bei der Befolgung der hier dargelegten Anweisungen. Bitte bewahren Sie dieses Handbuch zum späteren Nachschlagen auf.

## Wichtige Sicherheitshinweise

### **LESEN SIE VOR DER ANWENDUNG ALLE ANWEISUNGEN SORGFÄLTIG DURCH.**

Bei der Verwendung dieses Geräts sollten die folgenden grundlegenden Vorsichtsmaßnahmen immer befolgt werden:

1. Das Gerät ist nur für luxuriöse Massagen für den privaten Gebrauch bestimmt, nicht für den medizinischen.
2. Dieses Gerät ist nicht für die Verwendung durch Kinder oder Personen mit einer Behinderung (mit eingeschränkten körperlichen, sensorischen oder kognitiven Fähigkeiten) oder durch Personen bestimmt, die nicht über die notwendige Erfahrung und das erforderliche Wissen verfügen, um das Gerät sicher zu bedienen – es sei denn, sie werden von einer dafür verantwortlichen erwachsenen Person ordnungsgemäß beaufsichtigt oder unterwiesen.
3. Kinder sollten das Gerät nur unter Aufsicht verwenden, um sicherzustellen, dass sie nicht damit spielen.

### **ACHTUNG – So verringern Sie das Risiko eines Stromschlags:**

1. Greifen Sie nicht nach einem Gerät, das ins Wasser gefallen ist.
2. Verwenden Sie es nicht beim Baden oder Duschen.
3. Verwenden Sie das Gerät nicht mit nassen Händen.
4. Stellen oder lagern Sie das Gerät nicht in Bereichen, in denen es herunterfallen oder in eine Wanne oder ein Waschbecken gezogen werden könnte. Legen Sie das Gerät nicht in Wasser oder andere Flüssigkeiten und lassen Sie es nicht in diese fallen.

### **WARNUNG – So verringern Sie das Risiko von Feuer, Stromschlägen oder Personenschäden:**



1. Bitte konsultieren Sie vor der Anwendung Ihren Arzt, wenn Sie unter die folgenden Anwendergruppen fallen:
  - 1) Kinder unter 8 Jahren
  - 2) Schwangere
  - 3) Personen mit Blutstauungen
  - 4) Personen mit Frakturen
  - 5) Personen mit einer Herzerkrankung, einem Herzschrittmacher, einem Defibrillator oder metallischen Komponenten im Körper
  - 6) Wenn Sie in den letzten 90 Tagen an einem Gelenk operiert wurden, verwenden Sie das Gerät nicht in einem Umkreis von 5 cm um die Operationsstelle.

**Wenn Sie sich unwohl fühlen oder ungewöhnliche Beschwerden haben, stellen Sie die Verwendung des Geräts bitte sofort ein.**

## **2. Verwenden Sie die Massagepistole nicht auf:**

- 1) Empfindlicher Haut, geschwollenen oder entzündeten Stellen, schlecht durchbluteten Bereiche, Hautausschlägen oder unerklärlichen Unterleibsschmerzen
  - 2) Kopf, Gesicht, Halswirbel, Körperknochen, Krampfadern, Tumorstelle, Halsbereich, möglichen Bruchstellen, Stellen in der Nähe von Knochenbereichen: Oberarmknochen, Fußrücken, Handrücken usw
  - 3) Genitalbereich (Verwenden Sie dieses Gerät nicht für sexuelle Zwecke. Es handelt sich um ein starkes Massagegerät, das schwere körperliche Schäden verursachen kann.)
  - 4) Bewusstlose oder schlafende Personen
- 
3. Verwenden Sie das Gerät nicht unter einer Decke oder einem Kissen. Eine übermäßige Hitzeentwicklung kann zu Bränden, Stromschlägen oder Verletzungen führen.
  4. Verwenden Sie das Gerät keinesfalls auf weichen Oberflächen wie etwa auf einem Bett oder einer Couch, da auf derartigen Oberflächen die Luftöffnungen verschlossen werden könnten.
  5. Wenn dieses Gerät von, an oder in der Nähe von Kindern, körperlich eingeschränkten oder behinderten Personen verwendet wird, ist eine sorgfältige Beaufsichtigung erforderlich.
  6. Verwenden Sie dieses Gerät nur für den in dieser Anleitung beschriebenen Zweck. Verwenden Sie keine Zubehörteile, die nicht vom Hersteller empfohlen werden.
  7. Betreiben Sie das Gerät niemals, wenn es nicht ordnungsgemäß funktioniert, beschädigt wurde oder ins Wasser gefallen ist.

8. Lassen Sie keine Gegenstände in die Öffnungen fallen und stecken Sie sie nichts dort hinein.
9. Verwenden Sie die Matratze nicht an Orten, an denen Aerosolprodukte (Sprays) verwendet werden oder an denen medizinischer Sauerstoff verabreicht wird.
10. Bewahren Sie das Gerät nicht in der Nähe eines Magnetfeldes oder in Bereichen auf, in denen es von einem Magnetfeld beeinträchtigt werden kann, da dies zu einer Entladung der Batterien führen kann.
11. Vermeiden Sie es, den Spalt zwischen Massagekopf und Körper mit Ihren Fingern zu berühren oder mit Ihren Haaren hineinzugeraten, um ein Einklemmen zu vermeiden.
12. Halten Sie das Gerät von Hitze fern und verwenden Sie es nicht an Orten mit relativ hohen Umgebungstemperaturen.
13. Lassen Sie das Gerät nicht fallen, üben Sie keine übermäßige Kraft darauf aus und belasten Sie es nicht mit einem schweren Gewicht, um Fehlfunktionen und/oder Schäden zu vermeiden.
14. Wenn das Gerät während der Benutzung eine hohe Temperatur oder einen üblen Geruch entwickelt, stellen Sie die Benutzung sofort ein und ziehen Sie den Netzstecker.
15. Verwenden Sie das Gerät nicht in der Nähe von langem Haar, lockerer Kleidung oder Schmuck.
16. Vermeiden Sie übermäßigen Druck auf den Massagekopf und massieren Sie den gleichen Bereich nicht über einen längeren Zeitraum.
17. Das Gerät hat eine beheizte Oberfläche. Hitzeunempfindliche Personen müssen bei der Benutzung des Geräts vorsichtig sein.
18. Die Massageköpfe bestehen aus Silikon. Bei Allergien mit Vorsicht anwenden.

## **Akku-Information**

1. Setzen Sie das Gerät oder den Akku nicht übermäßigen Temperaturen aus.
2. Beachten Sie das Risiko, dass die Anschlüsse des batteriebetriebenen Geräts oder des Akkus durch metallische Gegenstände kurzgeschlossen werden können.
3. Dieses Gerät enthält nicht austauschbare Batterien. Wenn die Batterie am Ende ihrer Lebensdauer ist, muss das Gerät ordnungsgemäß entsorgt werden.
4. Akku nicht zerlegen, öffnen oder zerkleinern.
5. Setzen Sie Zellen oder Akkus keinen mechanischen Stößen aus.

6. Sollte eine Zelle undicht sein, darf die Flüssigkeit nicht mit der Haut oder den Augen in Berührung kommen. Waschen Sie bei Kontakt die betroffene Stelle mit reichlich Wasser und suchen Sie einen Arzt auf.
7. Sekundärzellen und Akkus müssen vor dem Gebrauch aufgeladen werden. Verwenden Sie immer das richtige Ladegerät und lesen Sie die Anweisungen zum richtigen Laden in den Anweisungen des Herstellers oder im Produkthandbuch.
8. Lassen Sie den Akku nicht über einen längeren Zeitraum aufladen, wenn Sie ihn nicht verwenden.
9. Nach längerer Lagerung kann es erforderlich sein, die Zellen oder Akkus mehrmals zu laden und zu entladen, um die maximale Leistung zu erzielen.
10. ACHTUNG – Bei dem in diesem Gerät verwendeten Akku besteht bei unsachgemäßer Handhabung die Gefahr eines Brandes oder einer Verätzung. Nicht aufladen, zerlegen, über 100 °C (212 °F) erhitzen.

## BITTE BEWAHREN SIE DIESE ANLEITUNG

## Über das Produkt

### 1. Verpackungsinhalt

- 1 X RENPHO MINI THERMAL
- 4 X Silikonmassageköpfe
- 2 X Silikonhüllen
- 1 X Reisekoffer
- 1 X USB-C-Ladekabel

### 2. Produktparameter

- Produktname: Massagepistole
- Modell: R-WMG10
- Eingangsstrom: 5 V  $\equiv$  2 A
- Batteriespannung: DC 7,4 V
- Geschwindigkeit: 1800–3000 U/min
- Amplitude: 6 mm
- Akkukapazität: 2500 mAh 18,5 Wh
- Automatische Abschaltung (Timer): 10 Minuten
- Aufladezeit: ca. 3 Stunden
- Betriebsdauer: ca. 3 Stunden
- Abmessungen: 148x106x46 mm
- Gewicht: 356 g

### 3. Produktübersicht

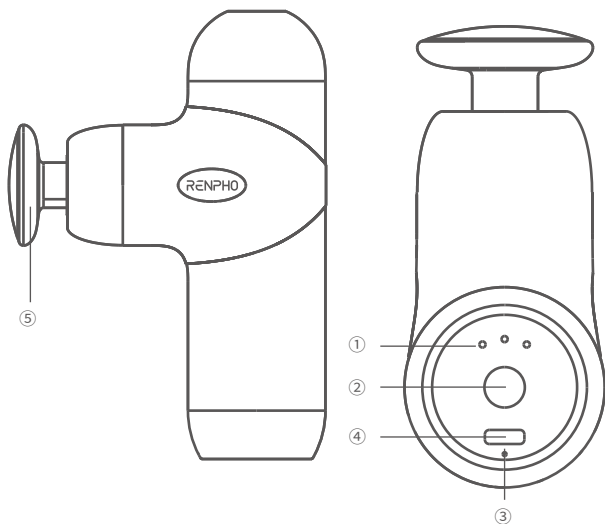

1. Anzeige der Geschwindigkeitsstufe
2. An-/Aus-Schalter
3. Betriebsanzeige
4. Ladeanschluss
5. Nicht abnehmbarer Heizmassagekopf

## Vor dem Gebrauch

### 1. Laden Sie das Gerät

- \* Um eine optimale Leistung zu gewährleisten, laden Sie das Gerät bitte vor der ersten Verwendung vollständig auf.
  
- a. Bitte laden Sie das Gerät mit dem mitgelieferten USB-C-Ladekabel und einem DC 5V 2A-Ladegerät (nicht im Lieferumfang enthalten) auf, wenn die Betriebsanzeige rot blinkt.
  
- b. Es dauert etwa 3 Stunden, bis das Gerät vollständig aufgeladen ist. Sobald der Ladevorgang abgeschlossen ist, leuchtet die Betriebsanzeige grün und erlischt dann, um den Energieverbrauch zu optimieren.

#### Hinweis:

- Das Gerät kann während des Ladevorgangs nicht eingeschaltet werden.
- Das Gerät läuft mit einer einzigen Ladung 3 Stunden lang (je nach Geschwindigkeitsniveau und Druck, der bei der Benutzung ausgeübt wird).

## 2. Wählen Sie einen geeigneten Massageaufsatz und bringen Sie ihn an.

**Hinweis:** Installieren oder ersetzen Sie den Massageaufsatz nicht, während das Gerät in Betrieb ist.



### Heizkopf (nicht abnehmbar)

(Wenn Sie die Heizfunktion verwenden, müssen Sie keinen Silikonkopf aufsetzen.)

Für eine effektivere Massage



### Konischer Kopf

Für tiefes Gewebe, Triggerpunkte und kleine Muskelbereiche wie Füße und Handgelenke



### Sphärischer Kopf

Für große Muskelgruppen wie Quadrizeps, Gesäßmuskeln, extreme Muskeln und Gelenkschmerzen





### Klauenförmiger Kopf

Für empfindliche Muskelpartien wie Wirbelsäule, Nacken und Achillessehne



### Flachkopf

Für die Schulterblätter und die IT-Bänder oder für eine entspannende Ganzkörpermassage



## Verwendung des Produkts

1. **Halten Sie die** Einschalttaste 2 Sekunden lang gedrückt, um das Gerät einzuschalten; die Geschwindigkeitsstufe 1 ist standardmäßig aktiviert.
2. Drücken Sie die Einschalttaste, um zwischen den Geschwindigkeitsstufen 1/2/3/4/0 (Standby-Modus) zu wechseln.

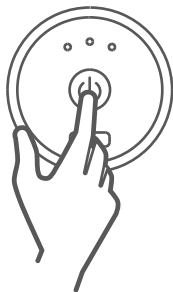

<b>Geschwindigkeitsstufe</b>	<b>Geschwindigkeit</b>	<b>Geschwindigkeitsanzeigestatus</b>
Stufe 1	1800 U/min	1 Anzeige an
Stufe 2	2200 U/min	2 Anzeigen an
Stufe 3	2600 U/min	3 Modusanzeigen an
Stufe 4	3000 U/min	3 Anzeigenblinker nacheinander
Stufe 0	/	Anzeige aus

3. Um das Gerät auszuschalten, **halten Sie die Einschalttaste 2 Sekunden lang gedrückt.**

**Automatischer Ausschalt-Timer:** Das Gerät schaltet sich nach 10 Minuten Betrieb automatisch ab. Es wird nicht empfohlen, das Gerät länger als 30 Minuten am Stück zu verwenden.

### **Wärmefunktion**

- Drücken Sie zweimal die Einschalttaste, um die Heizfunktion zu aktivieren. Die Betriebsanzeige leuchtet rot.
- Drücken Sie die Taste erneut zweimal, um die Heizfunktion zu deaktivieren. Die Betriebsanzeige leuchtet wieder grün.  
Heiztemperatur: 115 °F/46 °C.

### **Tipps:**

- Massieren Sie steife Muskeln bis zu zwei Minuten lang zur Entspannung.
- Es wird empfohlen, mit der niedrigsten Einstellung zu beginnen und nach und nach die Geschwindigkeit zu erhöhen, wenn Sie sich an die Intensität gewöhnt haben.
- Üben Sie nicht zu viel Druck auf das Gerät aus, während Sie massieren sonst schaltet sich das Gerät ab, um Verletzungen oder Blutergüsse zu vermeiden.



## Austauschen des Silikongehäuses

1. Drehen Sie das Gehäuse ab, anstatt es mit dem Fingernagel zu entfernen.

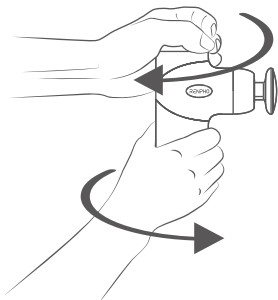

2. Um ein Gehäuse zu installieren, setzen Sie es einfach auf und achten Sie auf einen nahtlosen, lückenlosen Sitz.

## Reinigung und Wartung

1. Bewahren Sie das Gerät bei Nichtgebrauch an einem kühlen, trockenen Ort auf.
2. Schalten Sie das Gerät vor der Reinigung immer aus. Wischen Sie es mit einem weichen Tuch ab, das mit nicht scheuernden Reinigungsmitteln leicht angefeuchtet ist. Halten Sie das Gerät von allen Lösungsmitteln und scharfen Reinigungsmitteln fern.
3. Versuchen Sie nicht, das Gerät zu zerlegen oder zu reparieren. Das Gerät enthält keine vom Benutzer zu wartenden Teile.

## Anleitung zur Problembehebung

Problem	Ursache	Lösung
Das Gerät lässt sich nicht einschalten.	Drücken Sie kurz die Ein/Aus-Taste.	Halten Sie die Ein/Aus-Taste 2 Sekunden lang gedrückt, um das Gerät einzuschalten.
	Batterie ist leer.	Laden Sie das Gerät auf.
Das Gerät schaltet plötzlich ab.	Automatische Ausschaltung (Timer): Das Gerät wird automatisch nach 10 Minuten Betriebsdauer Bschalten.	Gerät für eine neue Massage-Behandlung starten.
	Eingebauter Motorblockierungsschutz: Wenn der Massageaufsatzf mit übermäßiger Kraft gedrückt wird, löst das die Schutzfunktion aus und das pulsierende Licht leuchtet auf, bevor sich das Gerät automatisch abschaltet.	
	Eingebauter Überhitzungsschutz: Bei Überhitzung schaltet sich die Massagepistole automatisch ab.	Warten Sie, bis sich das Gerät abgekühlt hat, bevor Sie es wieder einschalten.

**Bei anderweitigen Problemen können Sie sich gerne an unseren Kundendienst wenden.**

## Garantiebestimmungen

Für Ihren RENPHO-Produktkauf gilt eine zweijährige beschränkte Herstellergarantie ab Lieferdatum.

Die Garantiebedingungen finden Sie unter:

**<https://renpho.com/pages/warranty-terms-and-conditions>**

Hinweis: Für die Garantie ist keine Produktregistrierung erforderlich. Wenn Sie Ihr Produkt nicht registrieren, wird die Produktgarantie dadurch nicht beeinträchtigt.

## Kundendienst

Bei Fragen oder Bedenken stehen wir Ihnen gerne zur Verfügung. Das RENPHO-Kundenservice-Team garantiert eine schnelle Antwort und problemlose Lösungen für jedes Problem, das Sie haben, innerhalb der Geschäftszeiten.



**TEL: +49 40 23969285 (DE ONLY)**

Monday-Friday 9:00AM-6:00PM (CET)



**Email: [support-eu@renpho.com](mailto:support-eu@renpho.com) (UK&EU)**

\* Bei defekten Produkten oder der Rücksendung von Artikeln kontaktieren Sie uns bitte mit Ihrer Bestellnummer innerhalb der angegebenen Garantiezeit. Entsorgen Sie KEINE Produktteile, da diese möglicherweise für die Inspektion/Reparatur benötigt werden.



1. Entsorgung von Elektro- und Elektronikgeräten  
Die durchgestrichene Mülltonne bedeutet, dass Sie gesetzlich verpflichtet sind, diese Geräte einer vom unsortierten Siedlungsabfall getrennten Erfassung zuzuführen. Die Entsorgung über die Restmülltonne oder die gelbe Tonne ist untersagt. Enthalten die Produkte Batterien oder Akkus, die nicht fest verbaut sind, müssen diese vor der Entsorgung entnommen und getrennt als Batterie entsorgt werden.

2. Möglichkeiten der Rückgabe von Altgeräten (EAR)  
Besitzer von Altgeräten können diese im Rahmen der durch öffentlich-rechtlichen Entsorgungsträger eingerichteten und zur Verfügung stehenden Möglichkeiten der Rückgabe oder Sammlung von Altgeräten abgeben, damit eine ordnungsgemäße Entsorgung der Altgeräte sichergestellt ist.



1. Das Symbol der durchgestrichenen Mülltonne auf Batterien oder Akkus bedeutet, dass sie am Ende ihrer Lebensdauer nicht im Hausmüll entsorgt werden dürfen.
2. Sie sind gesetzlich verpflichtet, alte Batterien und Akkumulatoren nach Gebrauch zurückzugeben. Sie können dies kostenlos bei einer Sammelstelle in Ihrer Nähe tun. Adressen geeigneter Sammelstellen erhalten Sie bei Ihrer Stadt oder Gemeinde.
3. Batterien können Substanzen enthalten, die für die Umwelt und die menschliche Gesundheit schädlich sind. Durch die getrennte Sammlung und Wiederverwertung alter Batterien und Akkumulatoren sollen negative Auswirkungen auf die Umwelt und die menschliche Gesundheit vermieden werden.
4. Bitte vermeiden Sie die Entstehung von Abfall aus Altbatterien so weit wie möglich. Vermeiden Sie z. B. die Vermüllung öffentlicher Plätze, indem Sie Batterien oder elektrische und elektronische Geräte, die Batterien enthalten, nicht achtlos zurücklassen.



Hiermit erklärt Shenzhen Ruiyi Business Technology Co. Ltd. dass dieses Gerät mit der Richtlinie 2014/30/EU, der Richtlinie 2011/65/EU, und anderen relevanten Bestimmungen übereinstimmt. Der vollständige Text der Konformitätserklärung kann unter der folgenden Internetadresse abgerufen werden:  
<https://renpho.eu/pages/compliance-data>

Merci d'avoir choisi le pistolet de massage RENPHO ! Conçu pour offrir une relaxation personnalisée partout où vous allez, il vise à soulager les tensions et les contractures musculaires.

Veuillez lire attentivement ce mode d'emploi et utiliser cet appareil uniquement comme indiqué. RENPHO n'assumera aucune responsabilité pour toute blessure due à une mauvaise utilisation ou au non-respect des instructions présentes dans ce document. Conservez ce mode d'emploi pour le consulter ultérieurement au besoin.

## Instructions importantes de sécurité

### **LISEZ ATTENTIVEMENT TOUTES LES INSTRUCTIONS AVANT D'UTILISER CET APPAREIL.**

Lors de l'utilisation de cet appareil, il est important de toujours respecter les précautions de base suivantes :

1. Cet appareil est destiné à un usage domestique uniquement pour fournir un massage de luxe. Il n'est pas destiné à un usage médical.
2. Cet appareil n'est pas destiné à être utilisé par des enfants ou des personnes vivant avec un handicap (physique, sensoriel ou cognitif réduit), ni par des personnes n'ayant pas l'expérience et les connaissances nécessaires pour l'utiliser en toute sécurité, à moins qu'elles ne soient correctement supervisées ou formées par une personne responsable.
3. Les enfants doivent être sous surveillance pour s'assurer qu'ils ne jouent pas avec l'appareil.

**DANGER** – Pour réduire le risque d'électrisation :

1. N'essayez jamais de récupérer cet appareil s'il est tombé dans l'eau.
2. Ne l'utilisez pas lorsque vous prenez un bain ou une douche.
3. N'utilisez pas cet appareil avec des mains mouillées.
4. Ne placez pas et ne rangez pas cet appareil dans un endroit où il pourrait tomber ou être tiré dans une baignoire ou un évier. Ne le plongez et ne le faites jamais tomber dans l'eau ou dans tout autre liquide.

**AVERTISSEMENT : Pour réduire les risques d'incendie, d'électrisation et de blessures corporelles :**

**1. Veuillez consulter votre médecin si vous faites partie des types d'utilisateurs suivants :**

- 1) Enfants de moins de 8 ans
- 2) Femmes enceintes

- 3) Personnes souffrant de stase sanguine
- 4) Personnes ayant une fracture
- 5) Personnes souffrant de maladies cardiaques, portant un stimulateur cardiaque, un défibrillateur ou un toute pièce métallique dans le corps
- 6) Si vous avez subi une opération des articulations dans les 90 jours, n'utilisez pas l'appareil sur votre corps à moins de 10 cm de l'endroit de l'opération.

**Si vous vous sentez mal ou si vous ressentez une gêne inhabituelle, cessez immédiatement d'utiliser cet appareil.**

## **2. N'utilisez pas ce pistolet de massage sur**

- 1) Les peaux sensibles, les zones enflées ou enflammées, les zones où la circulation est mauvaise, où il y a des éruptions cutanées, ou dans la zone de douleurs abdominales inexplicables
  - 2) La tête, le visage, les vertèbres cervicales, les os du corps, les varices, le site d'une tumeur, la région de la gorge, tout site de fracture possible, les zones proches des os proéminents : l'humérus, le dos du pied, le dos de la main, etc.
  - 3) Les parties génitales (n'utilisez pas cet appareil à des fins sexuelles. Il s'agit d'un appareil de massage puissant qui peut causer des dommages corporels graves)
  - 4) Une personne inconsciente ou endormie
- 
3. Ne faites pas fonctionner l'appareil sous une couverture ou un oreiller. Un chauffage excessif peut se produire et provoquer un incendie, une électrisation ou des blessures.
  4. N'utilisez jamais cet appareil sur une surface molle telle qu'un lit ou un canapé où les orifices d'arrivée d'air peuvent être bloqués.
  5. Une surveillance étroite est nécessaire lorsque cet appareil est utilisé par, sur ou près d'enfants, de personnes invalides ou handicapées.
  6. Utilisez uniquement cet appareil pour l'usage auquel il est destiné, tel que décrit dans ce mode d'emploi. N'utilisez pas d'accessoires non recommandés par le fabricant.
  7. N'utilisez jamais cet appareil s'il ne fonctionne pas correctement, s'il a été endommagé ou s'il est tombé dans l'eau.
  8. Ne laissez jamais tomber et n'insérez jamais d'objets dans un orifice.
  9. N'utilisez jamais cet appareil à proximité de produits en aérosol (spray) ou dans des endroits où de l'oxygène est administré.
  10. Ne conservez pas cet appareil à proximité d'un champ magnétique ou dans les zones où il peut être affecté par un champ

magnétique, car cela pourrait décharger les piles.

11. Évitez de toucher l'espace entre la tête de massage et le corps avec votre doigt ou vos cheveux pour éviter les pincements.
12. Conservez l'appareil à l'abri de la chaleur et évitez de l'utiliser dans des endroits où la température ambiante est relativement élevée.
13. Ne laissez pas tomber, n'appliquez pas de force excessive ou de poids lourd sur l'appareil pour éviter tout dysfonctionnement et/ou dégâts.
14. Si une température élevée ou une odeur nauséabonde se produit pendant l'utilisation de l'appareil, cessez immédiatement de l'utiliser et débranchez-le.
15. N'utilisez pas l'appareil à proximité de cheveux longs, de vêtements amples ou de bijoux.
16. Évitez d'appliquer une pression excessive sur la tête de massage et évitez de masser la même zone en continu pendant une période prolongée.
17. Cet appareil possède une surface chauffée. Les personnes insensibles à la chaleur doivent être prudentes lors de l'utilisation de l'appareil.
18. Les têtes de massage sont en silicone. À utiliser avec précaution en cas d'allergie.

### **À propos de la batterie**

1. N'exposez pas l'appareil ou la batterie à des températures excessives.
2. Soyez conscient du risque de court-circuiter les bornes de l'appareil fonctionnant sur batterie ou la batterie elle-même avec des objets métalliques.
3. Cet appareil contient des batteries non remplaçables. Lorsque la batterie est en fin de vie, l'appareil doit être correctement mis au rebut.
4. Ne pas démonter, ni ouvrir ni déchiqueter la batterie.
5. Ne pas soumettre les piles ou les batteries à des chocs mécaniques.
6. En cas de fuite de la batterie, il ne faut pas laisser le liquide entrer en contact avec la peau ou les yeux. En cas de contact, il faut laver la zone touchée avec une grande quantité d'eau et consulter un médecin.
7. Les piles secondaires et les batteries doivent être chargées avant utilisation. Il faut toujours utiliser le chargeur approprié et se reporter aux instructions du fabricant ou au manuel du produit pour obtenir des instructions de charge appropriées.

8. Ne pas laisser une batterie en charge prolongée lorsqu'elle n'est pas utilisée.
9. Après de longues périodes de stockage, il peut être nécessaire de charger et de décharger les piles ou les batteries plusieurs fois pour obtenir des performances optimales.
10. ATTENTION – La batterie utilisée dans cet appareil peut présenter un risque d'incendie ou de brûlure chimique en cas de mauvaise manipulation. Ne pas recharger, ni démonter, ni chauffer à une température supérieure à 100 °C (212 °F).

## CONSERVEZ CES INSTRUCTIONS

### À propos du produit

#### 1. Contenu

- 1 MINI THERMAL de RENPHO
- 4 têtes de massage en silicone
- 2 enveloppes en silicone
- 1 étui de voyage
- 1 câble de charge USB-C

#### 2. Caractéristiques du

Nom du produit : pistolet de massage

Modèle : R-WMG10

Entrée : 5 V DC, 2 A

Tension de la batterie : 7,4 V DC

Vitesse : 1800-3000 tr/min

Amplitude : 6 mm

Capacité de la batterie : 2500 mAh, 18,5 Wh

Minuterie d'arrêt automatique : 10 minutes

Temps de charge : environ 3 heures

Durée de fonctionnement : environ 3 heures

Dimensions : 148 x 106 x 46 mm

Poids : 356 g



### 3. Vue d'ensemble

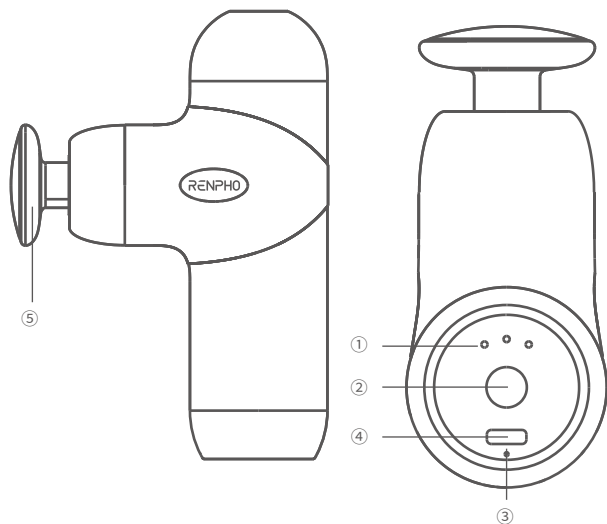

1. Indicateur de niveau de vitesse
2. Bouton d'alimentation
3. Indicateur d'alimentation
4. Port de charge
5. Tête de massage chauffante non amovible

## Avant utilisation

### 1. Rechargez l'appareil

**\* Pour garantir des performances optimales, veuillez charger complètement l'appareil avant sa première utilisation.**

- a. Veuillez charger l'appareil à l'aide du câble de charge USB-C fourni et un chargeur 5 V DC, 2 A (non fourni) lorsque le voyant d'alimentation clignote en rouge.
- b. Il faut environ 3 heures pour recharger complètement l'appareil. Une fois le processus de charge terminé, le témoin d'alimentation devient vert, puis s'éteint pour optimiser la consommation d'énergie.

#### **Remarque :**

- Pour des raisons de sécurité, n'allumez pas cet appareil lorsqu'il est en charge.
- Une seule recharge permet de faire fonctionner l'appareil pendant 3 heures (en fonction de la vitesse sélectionnée et de la pression exercée pendant l'utilisation).

## 2. Choisissez une tête de massage appropriée et fixez-la.

**Remarque:** ne mettez pas la tête de massage en place lorsque l'appareil fonctionne.



### Tête chauffante (non amovible)

(Lors de l'utilisation de la fonction chauffante, il n'est pas nécessaire d'installer une tête en silicone)

Pour un massage plus efficace



### Tête conique

Pour les tissus profonds, les points de déclenchement et les petites zones musculaires comme les pieds et les poignets



### Tête sphérique

Pour les grands groupes musculaires comme les quadriceps, les fessiers, ainsi que les douleurs articulaires et musculaires sérieuses





### Tête en forme de pince

Pour les zones musculaires sensibles comme la colonne vertébrale, le cou et le tendon d'Achille



### Tête plate

Pour les omoplates et les bandes IT ou pour un massage relaxant de tout le corps



## Utilisation du produit

- 1. Appuyez longuement** sur le bouton de mise en marche pendant 2 secondes pour allumer l'appareil. Le niveau de vitesse 1 est activé par défaut.
- 2. Appuyez** sur le bouton Marche/Arrêt pour passer d'une vitesse à une autre parmi les niveaux 1/2/3/4/0 (mode veille).

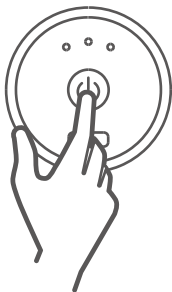

Niveau de vitesse	Vitesse	Statut du témoin de vitesse
Niveau 1	1800 tr/min	1 témoin allumé
Niveau 2	2200 tr/min	2 témoins allumés
Niveau 3	2600 tr/min	3 témoins allumés
Niveau 4	3000 tr/min	3 témoins clignotant en séquence
Niveau 0	/	Témoin éteint

3. Pour éteindre l'appareil, **appuyez longuement** sur le bouton de mise en marche pendant 2 s.

**Minuterie d'extinction automatique :** l'appareil s'éteint automatiquement après 10 minutes de fonctionnement. Il est recommandé de ne pas se masser pendant plus de 30 minutes d'affilée.

### Fonction de chauffage

- Appuyez deux fois sur le bouton d'alimentation pour activer la fonction de chauffage. Le témoin d'alimentation devient rouge.
- Appuyez à nouveau deux fois pour désactiver la fonction de chauffage. Le témoin d'alimentation redevient vert.  
Température de chauffage : 46 °C (115 °F).

### Conseils :

- Massez les muscles tendus jusqu'à 2 minutes pour vous détendre.
- Il est recommandé de commencer par l'intensité la plus faible et d'augmenter progressivement la vitesse pour vous y habituer.
- N'exercez pas une pression trop importante sur l'appareil pour qu'il ne se bloque pas afin d'éviter toute blessure ou ecchymose.

## Remplacement de l'enveloppe en silicone

1. Faites pivoter l'enveloppe plutôt que d'utiliser vos ongles pour la retirer.

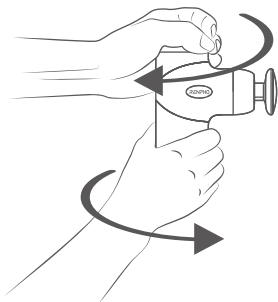

2. Pour mettre une enveloppe en place, il suffit de l'installer et de s'assurer qu'elle s'adapte parfaitement, sans espace.

## Nettoyage et maintenance

1. Rangez l'appareil dans un endroit frais et sec lorsqu'il n'est pas utilisé.
2. Éteignez toujours l'appareil avant de le nettoyer. Essuyez-le avec un chiffon doux légèrement humidifié et utilisez des produits non abrasifs. Tenez-le à l'écart de tous solvants et détergents puissants.
3. N'essayez pas de démonter ou de réparer l'appareil. Il ne contient aucun élément pouvant être réparé par l'utilisateur.

## Guide de dépannage

Problème	Cause	Solution
L'appareil ne s'allume pas.	Appuyez brièvement sur le bouton d'alimentation.	Appuyez longuement sur le bouton de mise en marche pendant 2 s pour allumer l'appareil.
	La batterie est déchargée.	Rechargez l'appareil.
L'appareil s'éteint subitement.	Extinction automatique : l'appareil s'éteint automatiquement après 10minutes de fonctionnement.	Redémarrez l'appareil pour commencer une autre session.
	Protection intégrée contre le blocage du moteur : lorsque l'on appuie fortement sur la tête de massage, la protection se déclenche et l'appareil s'éteint automatiquement.	
	Protection intégrée contre la surchauffe : l'appareil s'éteint automatiquement en cas de surchauffe.	Attendez que l'appareil refroidisse avant de le rallumer.
<b>Si vous rencontrez d'autres problèmes, n'hésitez pas à contacter notre service client.</b>		

## Garantie

Votre appareil RENPHO est protégé par une garantie fabricant de deux ans qui débute à la date de livraison.

Pour retrouver les conditions d'utilisation de la garantie, consultez: <https://renpho.com/pages/warranty-terms-and-conditions>

Remarque : Il n'est pas nécessaire d'enregistrer l'appareil pour profiter de la garantie. Si vous choisissez de ne pas enregistrer votre produit, cela ne diminuera pas la garantie du produit.

## Service Client

N'hésitez pas à nous contacter si vous avez la moindre question ou inquiétude. L'équipe du service client de RENPHO vous garantit de vous fournir durant les horaires d'ouverture une réponse rapide et une solution facile à tous les problèmes que vous rencontrerez.



**Email: [support-eu@renpho.com](mailto:support-eu@renpho.com) (UK&EU)**

\* En cas de l'appareil défectueux ou du retour du produit, veuillez nous contacter pendant la période de garantie spécifiée en nous indiquant votre numéro de commande. NE jetez AUCUN élément du produit, car toutes les pièces détachées du produit peuvent être nécessaires pour l'inspection/la réparation.





#### 1. Signification du logo de la poubelle barrée

Le logo de la poubelle barrée indique que vous êtes légalement tenu de vous débarrasser de l'appareil séparément des déchets municipaux non triés (ordures ménagères). Les piles ou batteries rechargeables non installées de façon permanente doivent être préalablement retirées et éliminées séparément.

#### 2. Possibilités de reprise des appareils usagers

Les propriétaires de DEEE peuvent les rapporter ou de les faire collecter conformément aux mesures mises en place par les autorités publiques chargées de la gestion des déchets. Ceci garantira une élimination appropriée.



1. Le symbole de la poubelle barrée sur des piles ou accumulateurs indique que ces produits, une fois en fin de vie, ne doivent pas être jetés avec les ordures ménagères.
2. Vous êtes légalement tenu de retourner les piles et batteries usagées après utilisation. Vous pouvez le faire gratuitement dans un point de collecte près de chez vous. Les adresses des points de collecte appropriés peuvent être obtenues auprès de votre municipalité ou des autorités locales.
3. Les batteries peuvent contenir des substances nocives pour l'environnement et la santé humaine. La collecte séparée et le recyclage des piles et accumulateurs usagés visent à éviter les effets négatifs sur l'environnement et la santé humaine.
4. Dans la mesure du possible, évitez de créer des déchets à partir de piles usagées. Par exemple, évitez de jeter négligemment sur la voie publique des piles ou des appareils électriques contenant des piles.



Par la présente, Shenzhen Ruiyi Business Technology Co. déclare par la présente que cet équipement est conforme à la directive 2014/30/UE, à la directive 2011/65/UE, et à d'autres dispositions pertinentes. Le texte intégral de la Déclaration de conformité peut être consulté à l'adresse internet suivante : <https://renpho.eu/pages/compliance-data>

Grazie per aver scelto la Pistola massaggiante RENPHO! Progettata per fornire un relax personalizzato in movimento, mira ad aiutare ad alleviare la tensione e la rigidità muscolare.

Leggere attentamente questo manuale utente e utilizzare il dispositivo solo come indicato. RENPHO non accetterà alcuna responsabilità per qualsiasi lesione dovuta a uso improprio o negligenza nel seguire le istruzioni riportate. Conservare questo manuale per riferimento futuro.

## Istruzioni di sicurezza importanti

### **LEGGERE ATTENTAMENTE TUTTE LE ISTRUZIONI PRIMA DELL'USO.**

Durante l'utilizzo di questo dispositivo, è necessario seguire sempre le seguenti precauzioni di base.

1. Il dispositivo è destinato all'uso domestico esclusivamente per fornire un massaggio lussuoso; non è destinato all'uso medico.
2. Questo dispositivo non è destinato all'uso da parte di bambini o persone con disabilità (condizioni fisiche, sensoriali o cognitive ridotte) o di soggetti privi dell'esperienza e delle conoscenze necessarie per utilizzarlo in sicurezza, a meno che non siano adeguatamente supervisionati o istruiti da una persona responsabile.
3. I bambini devono essere sorvegliati per assicurarsi che non giochino con l'apparecchio.

**PERICOLO** - Per ridurre il rischio di scosse elettriche e incendi:

1. Non toccare il dispositivo se lo stesso è caduto in acqua.
2. Non utilizzare mentre ci si fa il bagno o la doccia.
3. Non utilizzare il dispositivo con le mani bagnate.
4. Non collocare o riporre il dispositivo in aree in cui potrebbe cadere o essere trascinato in una vasca o un lavandino. Non collocare o far cadere in acqua o altri liquidi.

**AVVERTENZA** - Per ridurre il rischio di incendi, scosse elettriche o lesioni a persone:

1. **Consultare il proprio medico prima dell'uso, in caso si appartenga alle seguenti tipologie di utenti:**

- 1) Bambini sotto gli 8 anni
- 2) Donne in gravidanza
- 3) Persone con stasi sanguigna
- 4) Persone con fratture
- 5) Persone con malattie cardiache, con pacemaker, defibrillatore o contenuto metallico nel corpo
- 6) Se si ha subito un intervento chirurgico alle articolazioni nei 90 giorni precedenti, non utilizzare il dispositivo sul corpo entro 3 pollici dalla posizione in cui è avvenuto l'intervento chirurgico. In caso di malessere o fastidio insolito, interrompere immediatamente l'utilizzo del dispositivo.

## **2. Non utilizzare la pistola massaggiante su**

- 1) Pelle sensibile, zone gonfie o infiammate, in zone dove c'è scarsa circolazione, dove sono presenti eruzioni cutanee o in un zona dove si avverte dolore addominale inspiegabile
- 2) testa, viso, vertebre cervicali, ossa del corpo, vene varicose, sede tumorale, zona della gola, eventuale sede di frattura, posizioni vicine alle aree ossee: l'omero, il dorso del piede, il dorso della mano, ecc.;
- 3) area dei genitali (non utilizzare questo dispositivo per scopi sessuali. È un potente dispositivo massaggiante e può causare gravi danni fisici);
- 4) persone incoscienti o addormentate.
3. Non azionare il dispositivo sotto un cuscino o una coperta. Potrebbe verificarsi un eccessivo riscaldamento, causando incendi, scosse elettriche o lesioni a persone.
4. Non azionare mai su una superficie morbida come un letto o un divano dove le prese d'aria potrebbero essere bloccate.
5. È necessaria una stretta supervisione quando il dispositivo viene utilizzato da, su o in prossimità di bambini, soggetti invalidi o persone disabili.
6. Utilizzare questo dispositivo solo per l'uso previsto come descritto nel presente manuale. Non utilizzare accessori non consigliati dal produttore.
7. Non azionare mai questo dispositivo in caso di malfunzionamento, danneggiamento o caduta in acqua.
8. Non far cadere o inserire mai oggetti in nessuna apertura.
9. Non azionare in zone dove vengono utilizzati prodotti aerosol (spray) o in cui venga somministrato ossigeno.

10. Non tenere il dispositivo vicino a un campo magnetico o nelle aree in cui possa essere influenzato da un campo magnetico, in quanto potrebbe scaricare le batterie.
11. Evitare di toccare lo spazio tra la testina massaggiante e il corpo con le dita o i capelli per evitare di pizzicarsi.
12. Tenere il dispositivo lontano dal calore ed evitare di utilizzarlo in luoghi in cui la temperatura circostante sia relativamente alta.
13. Non far cadere, applicare forza eccessiva o peso eccessivo sul dispositivo per evitare malfunzionamenti e/o danni.
14. Se si nota una temperatura elevata o un cattivo odore durante l'utilizzo del dispositivo, interrompere immediatamente l'utilizzo del dispositivo e scollegarlo.
15. Non utilizzare il dispositivo in prossimità di capelli lunghi, indumenti larghi o gioielli.
16. Evitare di applicare una pressione eccessiva sulla testina massaggiante e di massaggiare continuamente la stessa area per un periodo di tempo prolungato.
17. L'apparecchio ha una superficie riscaldata; le persone insensibili al calore devono fare attenzione quando usano l'apparecchio.
18. Le testine massaggianti sono realizzate in silicone. Usare con cautela in caso di allergia.

### **Informazioni sulla batteria**

1. Non esporre l'elettrodomestico o la batteria a temperature eccessive.
2. Prestare attenzione al rischio di cortocircuitare i terminali dell'elettrodomestico alimentato a batteria o della batteria stessa con oggetti metallici.
3. Questo elettrodomestico contiene batterie non sostituibili. Quando la batteria è esausta, l'elettrodomestico deve essere smaltito correttamente.
4. Non smontare, aprire o distruggere la batteria.
5. Non sottoporre le celle o le batterie a shock meccanici.
6. In caso di perdite dalla cella, evitare che il liquido entri in contatto con la pelle o gli occhi. In caso di contatto, lavare l'area interessata con abbondante acqua e consultare un medico.
7. Le batterie e le celle secondarie devono essere caricate prima dell'uso. Utilizzare sempre il caricabatterie corretto e fare riferimento alle istruzioni del produttore o al manuale del prodotto per istruzioni corrette sulla ricarica.

8. Non lasciare la batteria in carica per un periodo prolungato quando non viene utilizzata.
9. Dopo lunghi periodi di inattività, potrebbe essere necessario caricare e scaricare più volte le celle o le batterie per ottenere le massime prestazioni.
10. **ATTENZIONE:** la batteria utilizzata in questo dispositivo può presentare un rischio di incendio o ustioni chimiche se usata male. Non ricaricare, smontare, riscaldare a temperatura superiore a 100 °C (212 °F).

## **CONSERVARE QUESTE ISTRUZIONI**

### **Informazioni sul prodotto**

#### **1. Cosa c'è nella scatola**

- 1 RENPHO MINI THERMAL
- 4 testine massaggianti in silicone
- 2 involucri in silicone
- 1 custodia da viaggio
- 1 Cavo caricabatterie USB-C

#### **2. Parametro del prodotto**

- Nome del prodotto: Pistola massaggiante
- Modello: R-WMG10
- Alimentazione: 5 V  $\equiv$  2 A
- Tensione della batteria: CC 7,4V
- Velocità: 1.800-3.000
- Ampiezza: 6 mm
- Capacità della batteria: 2.500 mAh/18,50 Wh
- Timer di spegnimento automatico: 10 minuti
- Tempo di ricarica: circa 3 ore
- Autonomia: circa 3 ore
- Dimensioni: 148 x 106 x 46 mm
- Peso: 356 g

### 3. Panoramica del prodotto

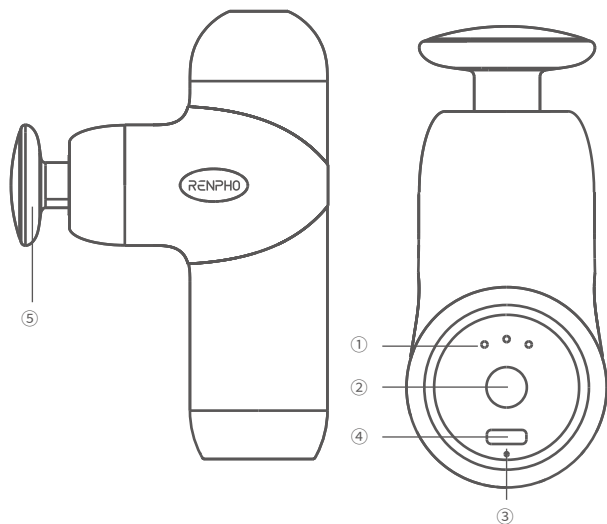

1. Indicatore del livello di velocità
2. Pulsante di accensione
3. Indicatore di alimentazione
4. Porta di ricarica
5. Testina massaggiante e riscaldante non rimovibile

## Prima dell'uso

### 1. Caricare immediatamente

**\* Per garantire prestazioni ottimali, ricaricare completamente il dispositivo prima del suo primo utilizzo.**

- a. Caricare il dispositivo utilizzando il cavo di ricarica USB-C in dotazione e un caricabatterie CC 5 V 2 A (non incluso) quando l'indicatore di alimentazione lampeggia in rosso.
- b. Il dispositivo impiegherà circa 3 ore per caricarsi completamente. Una volta completato il processo di ricarica, l'indicatore di alimentazione diventerà verde e quindi si spegnerà per ottimizzare il consumo di energia.

Nota:

- Il dispositivo non può essere acceso durante la carica.
- Il dispositivo funziona con una singola carica per 3 ore (a seconda livello di velocità e pressione applicata durante l'uso).

## 2. Scegli una testina massaggiante appropriata e attaccala.

**Nota:** non installare o sostituire la testina di massaggio mentre il dispositivo è acceso.



### Testina riscaldante (non rimovibile)

(Quando si utilizza la funzione di riscaldamento, non è necessario applicare alcuna testina in silicone).

Per un massaggio più efficace



### Testina conica

Per tessuti profondi, trigger point e piccole zone muscolari come piedi e polsi



### Testina sferica

Per grandi gruppi muscolari come quadricipiti, glutei, muscoli estremi e dolori articolari







### Testa a forma di artiglio

Per aree muscolari sensibili come colonna vertebrale, collo e tendine d'Achille



### Testina piatta

Per le scapole e le bandellette ileotibiali o per un massaggio rilassante su tutto il corpo



## Utilizzo del prodotto

1. **Tenere premuto** il pulsante di accensione per 2 secondi per accendere il dispositivo, per preimpostazione partirà dal livello di velocità 1.
2. **Premere** il pulsante di accensione per scorrere i livelli di velocità tra Livello 1/2/3/4/0 (modalità standby).

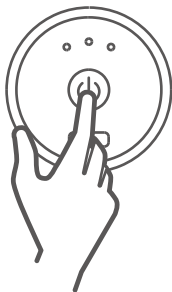

<b>Livello di velocità</b>	<b>Velocità</b>	<b>Stato dell'indicatore di velocità</b>
Livello 1	1.800 giri/min	1 indicatore acceso
Livello 2	2.200 giri/min	2 indicatori accesi
Livello 3	2.600 giri/min	3 indicatori accesi
Livello 4	3.000 giri/min	3 indicatori lampeggiano in sequenza
Livello 0	/	indicatore spento

3. **Tenere premuto** il pulsante di accensione per 2 secondi per accendere il dispositivo.

**Timer di spegnimento automatico:** il dispositivo si spegnerà automaticamente dopo 10 minuti di utilizzo. Non è consigliabile utilizzare il dispositivo per più di 30 minuti alla volta.

### **Funzione di riscaldamento**

- Premere due volte il pulsante di accensione per attivare la funzione di riscaldamento. L'indicatore di alimentazione diventerà rosso.
- Premere nuovamente due volte per disattivare la funzione di riscaldamento. L'indicatore di alimentazione tornerà verde.  
Temperatura di riscaldamento: 115 °F/46 °C.

### **Consigli:**

- Massaggiare i muscoli rigidi per un massimo di 2 minuti per una sensazione di relax.
- Si consiglia di iniziare con l'impostazione più bassa e aumentare gradualmente la velocità man mano che ti adatti all'intensità.
- Non applicare troppa pressione sul dispositivo durante la sessione, o il dispositivo si bloccherà per evitare lesioni o lividi.

## Sostituzione dell'involucro in silicone

1. Svitare l'involucro invece di usare le unghie per rimuoverlo.

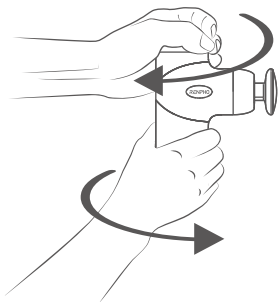

2. Per installare un involucro, è sufficiente infilarlo e assicurarsi che si adatti perfettamente, senza spazi vuoti.

## Pulizia e manutenzione

1. Collocare il dispositivo in un luogo fresco e asciutto quando non è in uso.
2. Spegnerne sempre il dispositivo prima di procedere con la pulizia. Pulire con un panno morbido leggermente inumidito con detersivi non abrasivi. Tenere lontano da solventi e detersivi aggressivi.
3. Non tentare di smembrare o riparare il dispositivo. Il dispositivo non contiene parti riparabili dall'utente.

## Risoluzione dei problemi

Problema	Causa	Soluzione
Il dispositivo non può essere acceso.	Premere brevemente il pulsante di accensione.	Tenere premuto il pulsante di accensione per 2 secondi per accendere il.
	La batteria si esaurisce.	Caricare il dispositivo.
Il dispositivo si spegne all'improvviso.	Timer di spegnimento automatico: il dispositivo verrà automaticamente spento dopo 10 minuti di funzionamento.	Riavviare il dispositivo per un'altra sessione.
	Protezione integrata del motore bloccato: quando la testina massaggiante viene premuta con forza eccessiva, la protezione verrà attivata, spegnendo il dispositivo.	
	Protezione da surriscaldamento integrata: spegne automaticamente la pistola massaggiante in caso di surriscaldamento.	Attendere che il dispositivo si raffreddi prima di riaccenderlo.
<b>Se riscontri altri problemi, non esitare a contattare il nostro servizio clienti.</b>		

## Norme Sulla Garanzia

Il tuo acquisto di prodotti RENPHO è coperto da una garanzia limitata del produttore di due anni dalla data di consegna.

Per i termini e le condizioni della garanzia, vai su:  
**<https://renpho.com/pages/warranty-terms-and-conditions>**

Attenzione: la registrazione del prodotto non è necessaria per la garanzia. Se scegli di non registrare il tuo prodotto, tale scelta non influirà sulla garanzia del prodotto.

## Assistenza Clienti

**Non esitare a contattarci se hai domande o dubbi. Il team di assistenza clienti di RENPHO garantisce una risposta rapida e soluzioni semplici per qualsiasi problema che si verifichi entro le ore lavorative.**



Email: [support-eu@renpho.com](mailto:support-eu@renpho.com) (UK&EU)

**\* Per prodotti difettosi o il reso degli articoli, contattarci muniti di numero d'ordine entro il periodo di garanzia specificato. NON buttare via i componenti del prodotto, poiché potrebbero essere necessari per l'ispezione o la riparazione.**



1. Significato del simbolo del bidone della spazzatura con ruote barrato  
Il simbolo del bidone della spazzatura con ruote barrato significa che sei legalmente obbligato a smaltire questi apparecchi separatamente dai rifiuti urbani indifferenziati, vale a dire i vecchi apparecchi devono essere smaltiti separatamente dai rifiuti domestici. Le batterie o le batterie ricaricabili che non sono installate in modo permanente devono essere rimosse preventivamente e smaltite separatamente.
2. Opzioni per la restituzione di vecchi elettrodomestici  
I proprietari di RAEE possono restituirli o raccoglierci scegliendo tra le possibilità previste e disponibili dalle autorità pubbliche di gestione dei rifiuti per garantire il corretto smaltimento.



1. Il simbolo del bidone della spazzatura barrato riportato sulle batterie o sugli accumulatori indica che a fine vita non devono essere smaltiti insieme ai rifiuti domestici.
2. Sei legalmente obbligato a restituire batterie e accumulatori utilizzati dopo l'uso. Puoi farlo gratuitamente presso un punto di raccolta nella tua zona. Gli indirizzi dei punti di raccolta idonei possono essere richiesti presso la propria città o il governo locale.
3. Le batterie possono contenere sostanze nocive per l'ambiente e la salute umana. La raccolta differenziata e il riciclaggio di batterie e accumulatori utilizzati hanno lo scopo di evitare effetti negativi sull'ambiente e sulla salute umana.
4. Evita il più possibile la produzione di rifiuti da batterie vecchie; ad esempio, evita di gettare rifiuti negli spazi pubblici abbandonando con noncuranza batterie o apparecchiature elettriche ed elettroniche contenenti batterie.



Con la presente, Shenzhen Ruiyi Business Technology Co., Ltd. dichiara che questa apparecchiatura è conforme a: Direttiva 2014/30/UE, Direttiva 2011/65/UE, e altre disposizioni rilevanti. Il testo completo della Dichiarazione di conformità è reperibile al seguente indirizzo Internet:  
<https://renpho.eu/pages/compliance-data>

¡Gracias por elegir la pistola de masaje RENPHO! Diseñada para brindar relajación personalizada mientras viaja, su objetivo es ayudar a aliviar la tensión y la tensión muscular.

Lea este manual detenidamente y utilice el producto únicamente para los usos aquí indicados. RENPHO no asume ninguna responsabilidad por las lesiones causadas por un mal uso o por no seguir las instrucciones proporcionadas. Guarde este manual para consultas futuras.

## Instrucciones importantes de seguridad

### **LEA TODAS LAS INSTRUCCIONES CON DETENIMIENTO ANTES DE USAR EL PRODUCTO.**

Cuando utilice el dispositivo, debe seguir ciertas medidas básicas de seguridad:

1. El dispositivo ha sido diseñado únicamente para uso doméstico y con el fin de ofrecer un lujoso masaje. No ha sido diseñado para uso médico.
2. Este aparato no está diseñado para que lo utilicen personas (incluidos niños) con capacidades físicas, sensoriales o mentales reducidas, o con falta de experiencia y conocimiento, a menos que hayan recibido supervisión o instrucciones sobre el uso del aparato por parte de una persona responsable de su seguridad.
3. Hay que supervisar a los niños para asegurarse de que no jueguen con el aparato.

### **PELIGRO** - Para evitar riesgos de electrocución:

1. No saque el producto del agua en caso de que se haya caído en ella.
2. No utilizarlo durante el baño o la ducha.
3. No utilice este dispositivo con las manos mojadas.
4. No coloque ni almacene el dispositivo en un lugar donde pueda caerse o ser tirado a una bañera o lavabo. No lo coloque ni lo deje caer al agua u otros líquidos.

**ATENCIÓN** – Para reducir el riesgo de fuego, electrocución o daños personales:

## **1. Consulte con su médico si pertenece a uno de los grupos que se especifican a continuación:**

- 1) Niños menores de 8 años
- 2) Mujeres embarazadas
- 3) Personas con estasis sanguínea
- 4) Personas con fracturas
- 5) Personas con dolencias cardíacas, marcapasos, desfibriladores o metales en el cuerpo
- 6) Si ha tenido una cirugía en alguna articulación en los últimos 90 días, no utilice el producto a menos de 7.6 cm de la zona de la cirugía  
Si no se siente bien o sufre algún tipo de incomodidad inusual, por favor, deje de utilizar el dispositivo inmediatamente.

## **2. No utilice la pistola de masaje en**

- 1) Piel sensible, zonas inflamadas o hinchadas, áreas donde haya poca circulación, lugares donde haya erupciones en la piel o si experimenta dolor abdominal inesperado
  - 2) Cabeza, cara, vértebras cervicales, varices, zonas con tumores, garganta, zonas con posibles fracturas, huesos o zonas cercanas al hueso (como el húmero, el empeine o el dorso de la mano), etc.
  - 3) Zona genital (no use este producto con fines sexuales. Es un dispositivo de masaje potente que puede causar daños corporales graves).
  - 4) Personas inconscientes o dormidas.
3. No utilice el dispositivo debajo de una sábana o almohada. El producto se puede sobrecalentar y provocar fuego, electrocución o daños personales.
4. Nunca opere sobre una superficie blanda, como una cama o un sofá, donde las aberturas de aire puedan estar bloqueadas.
  5. El dispositivo requiere supervisión cuando se utiliza con o cerca de niños, personas con diversidad funcional o lesionadas.
  6. Utilice este producto solo con el fin para el que ha sido diseñado, tal y como se describe en el manual. No utilice accesorios que no estén recomendados por el fabricante.
  7. Nunca utilice este dispositivo si no funciona correctamente, si se ha dañado o se ha caído al agua.
  8. Nunca introduzca o deje que entren objetos en ninguna de sus aperturas.



9. No lo utilice en zonas donde se usan productos con aerosoles (esprays) o se administre oxígeno.
10. No mantenga el producto cerca de campos magnéticos o en zonas en que pueda verse afectado por un campo magnético, ya que podría descargar sus batería.
11. Evite tocar el hueco que hay entre el cabezal de masaje y el cuerpo con sus dedos o con el pelo para evitar pellizcos o enredos.
12. Mantenga el dispositivo alejado del calor y evite usarlo en lugares donde la temperatura ambiente es relativamente alta.
13. No deje caer el producto, no aplique fuerza excesiva ni ponga mucho peso sobre él para evitar averías o daños.
14. Si percibe que el producto se sobrecalienta o desprende mal olor durante el uso, deje de usarlo inmediatamente y desconéctelo.
15. No utilice el producto cerca de pelos largo, ropa suelta o joyería.
16. Evite aplicar una presión excesiva sobre el cabezal de masaje y absténgase de masajear la misma zona de forma continua durante un período prolongado de tiempo.
17. La superficie del producto se calienta. Las personas que sean sensibles al calor deben tener cuidado al utilizarlo.
18. Cabezales de masaje están hechos de silicona. Úselo con precaución si es alérgico.

### **Información sobre la batería**

1. No exponga el dispositivo ni la batería a temperaturas excesivas.
2. Tenga en cuenta el riesgo de que los terminales del dispositivo alimentado por batería o la batería se cortocircuiten con objetos metálicos.
3. Este dispositivo contiene baterías que no se pueden reemplazar. Cuando la batería llegue al final de su vida útil, el dispositivo deberá ser desechado correctamente.
4. No desmonte, abra ni triture la batería.
5. No someta las pilas o baterías a golpes mecánicos.
6. En caso de fuga de una celda, no permita que el líquido entre en contacto con la piel o los ojos. Si se ha producido contacto, lave la zona afectada con abundante agua y busque atención médica.
7. Las pilas y baterías secundarias deben cargarse antes de su uso. Utilice siempre el cargador correcto y consulte las instrucciones del fabricante o el manual del producto para obtener instrucciones de carga adecuadas.

8. No deje una batería cargando durante un tiempo prolongado cuando no esté en uso.
9. Después de períodos prolongados de almacenamiento, puede ser necesario cargar y descargar las celdas o baterías varias veces para obtener el máximo rendimiento.
10. PRECAUCIÓN: la batería utilizada en este dispositivo puede presentar riesgo de incendio o quemaduras químicas si no se trata correctamente. No recargue, desmonte ni caliente a más de 100 °C (212 °F).

## GUARDE ESTAS INSTRUCCIONES

### Acerca del producto

#### 1. Contenido de la caja

- 1 X RENPHO MINI TÉRMICO
- 4 X Silicona Masaje Cabeza
- 2 X Carcasa de silicona
- 1 X Funda de viaje.
- 1 X USB- C Cargando Cable

#### 2. Datos del producto:

Nombre del producto: Pistola de masaje

Modelo: R-WMG10

Entrada: 5V  $\equiv$  2A

Voltaje de la batería: CC 7,4 V

Velocidad: 1800-3000r/min

Amplitud: 6 mm

Capacidad de la batería: 2500 mAh 18,5 Wh

Temporizador de apagado automático: 10 minutos

Tiempo de carga: aproximadamente 3H

Tiempo de funcionamiento: aproximadamente 3H

Dimensiones: 148x106x46mm

Peso: 356g

### 3. Descripción general del producto

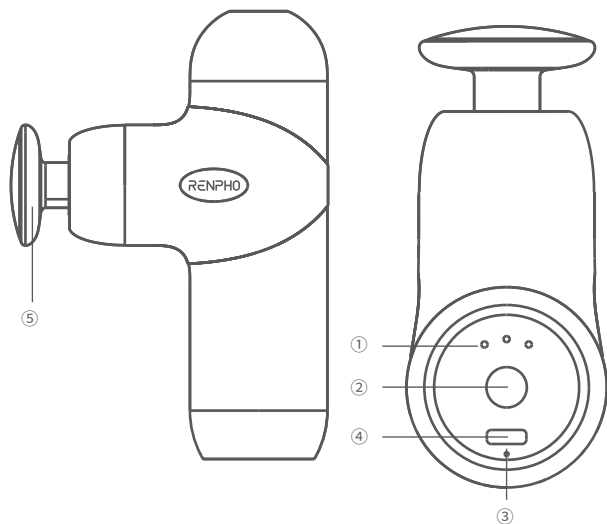

1. Indicador de nivel de velocidad
2. Botón de encendido
3. Indicador de encendido
4. Puerto de carga
5. Non - Masaje calefactor extraíble Cabeza

## Antes del uso

### 1. Cargar el dispositivo

**\* Para garantizar un rendimiento óptimo, cargue completamente el dispositivo antes de su primer uso.**

- a. Cargue el dispositivo utilizando el cargador USB -C proporcionado cable y un cargador DC 5V 2A (no incluido) cuando el indicador de encendido parpadea en rojo.
- b. El dispositivo acepta acerca de 3 horas a completamente cargar el dispositivo. Una vez que se complete el proceso de carga, el indicador de Encendido se volverá verde y luego se apagará para optimizar el consumo de energía.

Nota:

- Por motivos de seguridad, el dispositivo no se puede encender mientras se está cargando.
- El dispositivo funciona con una sola carga durante 3 horas (dependiendo del nivel de velocidad y presión aplicada durante el uso).

## 2. Elegir un cabezal de masaje adecuado y colocarlo

**Nota:** no instale ni reemplace el cabezal de masaje mientras el dispositivo está en funcionamiento.



### **Cabezal calefactor (no extraíble)**

(Cuando se utiliza la función de calentamiento, no es necesario colocar ningún cabezal de silicona)

Para un masaje más efectivo



### **Cabeza cónica**

Para tejidos profundos, puntos gatillo y pequeños áreas musculares como los pies y muñecas



### **Esférico cabeza**

Para grupos musculares grandes como cuádriceps, glúteos, músculos extremos, y dolor en las articulaciones





### Cabeza en forma de garra

Para áreas musculares sensibles como la columna, el cuello y Tendón de Aquiles



### Cabeza plana

Para los omóplatos y bandas IT o para un relajante de cuerpo completo masaje



## Uso del producto

1. **Mantenga pulsado** el botón de encendido durante 2 segundos para encender el dispositivo, el nivel de velocidad 1 se activará por defecto.
2. **Presione** el Fuerza botón a ciclo a través de los niveles de velocidad entre el nivel 1/2/3/4/0 (modo de espera) .



<b>Nivel de velocidad</b>	<b>Velocidad</b>	<b>Estado del indicador de velocidad</b>
Nivel 1	1.800 giri/min	1 indicador encendido
Nivel 2	2.200 giri/min	2 indicadores encendidos
Nivel 3	2.600 giri/min	3 indicadores encendidos
Nivel 4	3.000 giri/min	3 indicadores parpadear en secuencia
Nivel 0	/	indicador apagado

3. Para apagar el dispositivo, **mantenga presionado** el botón de encendido durante 2 s.

**Temporizador de apagado automático:** el dispositivo se apagará automáticamente tras 10 minutos de funcionamiento. No se recomienda utilizar el dispositivo durante más de 30 minutos seguidos.

### **Función de calefacción**

- Presione dos veces el botón de encendido para habilitar la función de calefacción. El indicador de encendido se volverá rojo.
- Presione dos veces nuevamente para desactivar la función de calefacción. El indicador de encendido volverá a ponerse verde.  
Temperatura de calentamiento: 115 °F/ 46 °C.

### **Recomendaciones:**

- Masajee los músculos agarrotados hasta 2 minutos para promover la relajación.
- Se recomienda comenzar con la configuración más baja y aumentar gradualmente la velocidad a medida que se adapta a la intensidad.
- No aplique demasiada presión sobre el dispositivo durante su sesión, o el dispositivo se bloqueará para evitar lesiones o hematomas.

## Sostituzione dell'involucro in silicone

1. Desenrosque la carcasa en lugar de utilizar la uña para retirarla .

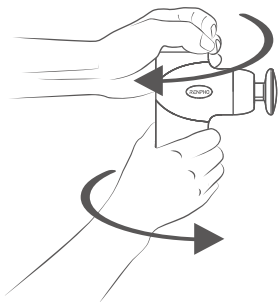

2. Para instalar una carcasa, simplemente colóquela y asegúrese de que encajar sin espacios .

## Limpeza y mantenimiento

1. Coloque el dispositivo en un lugar fresco y seco cuando no esté en uso.
2. Apague siempre el dispositivo antes de limpiarlo. Limpie el dispositivo con un paño suave y ligeramente humedecido con un jabón no abrasivo. No utilizar disolventes ni jabones fuertes.
3. No intente desmontar ni reparar el dispositivo. El producto no tiene piezas que pueda reparar el usuario.



## Guía de solución de problemas

Problema	Causa	Solución
El dispositivo no se puede encender.	Pulse brevemente el botón de encendido.	Mantenga pulsado el botón de encendido durante 2 s para encenderlo.
	La batería se ha agotado.	Cargue el dispositivo.
El dispositivo se apaga repentinamente	Temporizador de apagado automático: el dispositivo se apagará automáticamente después de 10 minutos de funcionamiento.	Reinicie el dispositivo para otra sesión.
	Protección de bloqueo del motor: esta protección se activa cuando el cabezal se presiona con demasiada fuerza, momento en que se apaga el dispositivo.	
	Protección contra el sobrecalentamiento: se apagará automáticamente cuando se sobrecaliente.	Espere a que se enfríe el dispositivo antes de encenderlo de nuevo.

**Si tiene algún otro problema, no dude en ponerse en contacto con nuestro servicio de atención al cliente.**

## Política De Garantía

Su compra de un producto de RENPHO está cubierta por una garantía del fabricante limitada a 3 años desde la fecha de entrega.

Para consultar los términos y condiciones de la garantía, por favor, visite:

**<https://renpho.com/pages/warranty-terms-and-conditions>**

Nota: no es obligatorio registrar el producto para la garantía. Si decide no hacerlo, ello no limitará la garantía del producto.

## Atención Al Cliente

No dude en contactar con nosotros si tiene alguna pregunta o problema al usar nuestros productos. El equipo de atención al cliente de RENPHO garantiza una respuesta rápida, dentro de nuestro horario laboral, y soluciones fáciles a cualquier problema que pueda surgirle al usar nuestros aparatos.



**Email: [support-eu@renpho.com](mailto:support-eu@renpho.com) (UK&EU)**

\* Para productos defectuosos o la devolución de los artículos, por favor, contacte con nosotros con su n.º de pedido dentro del periodo de garantía especificado. NO se deshaga de ninguna pieza del producto, ya que podrían ser necesarias para la inspección/repelación.



1. Significado del símbolo del contenedor con ruedas tachado  
El símbolo del contenedor con ruedas tachado significa que usted está legalmente obligado a eliminar estos aparatos por separado de los residuos municipales no clasificados, es decir, los aparatos viejos deben eliminarse por separado de los residuos domésticos. Las pilas o acumuladores que no estén instalados permanentemente deben retirarse previamente y desecharse por separado.
2. Opciones para devolver electrodomésticos viejos  
Los propietarios de RAEE pueden devolverlos o recogerlos en el marco de las posibilidades establecidas y disponibles por las autoridades públicas de gestión de residuos para garantizar su adecuada eliminación.



1. El símbolo del cubo de basura tachado en las pilas o acumuladores indica que no deben desecharse con la basura doméstica al final de su vida.
2. Estás legalmente obligado a devolver las pilas y acumuladores usados tras su uso. Puedes hacerlo de forma gratuita en un punto de recogida de tu zona. Puede obtener las direcciones de los puntos de recogida adecuados en su ciudad o gobierno local.
3. Las baterías pueden contener sustancias nocivas para el medio ambiente y la salud humana. La recogida selectiva y el reciclaje de pilas y acumuladores usados tienen como objetivo evitar efectos negativos sobre el medio ambiente y la salud humana.
4. Evite en la medida de lo posible la generación de residuos a partir de baterías viejas, p. Evite tirar basura en los espacios públicos y no deje descuidadamente pilas o aparatos eléctricos y electrónicos que las contengan.



Por la presente, Shenzhen Ruiyi Business Technology Co., Ltd. declara que este equipo cumple con la Directiva 2014/30/UE, la Directiva 2011/65/UE, y otras disposiciones pertinentes. El texto completo de la Declaración de Conformidad se puede obtener en la siguiente dirección de Internet: <https://renpho.eu/pages/compliance-data>

# RENPHO

Smart Health Simplified